

Specification sheet

XB 230

FA 4X2 Porteur, 19t

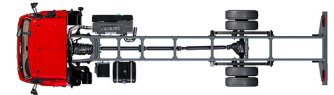

ENGINES

XB NewGen 230 PX-7 (167 kW / 227 hp)
XB NewGen 260 PX-7 (189 kW / 257 hp)
XB NewGen 290 PX-7 (212 kW / 287 hp)
XB NewGen 310 PX-7 (227 kW / 308 hp)

GVM¹⁾

19000 kg
Max. front 7500 kg
Max. rear 11500 kg

GCM²⁾

19000 kg

ENSEMBLES D'APPLICATION

Optional

- 16399** Benne à ordures ménagères 19 t
- 16355** Distri Force - Fourgon/Fourgon Frigo, 19 t

EXTÉRIEUR DE LA CABINE

Day Cab avec pare-chocs en acier, vitres teintées et lève-vitres électriques. Rétroviseurs principaux et rétroviseurs grand angle à chauffage électrique. Largeur de la cabine : 2 130 mm.; Rétroviseurs à réglage électrique; Bras de rétro. superstructure 2,50 -2,60 m; Antéviseur frontale; Caméra arrière.

Optional

- 02576** Day Cab agrandie
- 02106** Cabine Couchette
- 01605** Suspension de cabine: mécanique renforcée
- 09983** Feux de brouillard
- 09984** Feux de brouillard et phares de virage
- 06629** Deux gyrophares
- 02083** Deux gyrophares LED
- 07343** Vitre latérale de porte passager
- 00915** Sans vitre latérale/Vitre simple AR
- 09101** Vitres teintées (vert), chauffantes
- 09283** Bras de rétro. superstructure 2,40 -2,50 m

EQUIPEMENTS AÉRODYNAMIQUES

Optional

- 09286** Préparation pour montage de déflecteur de pavillon
- 06776** Déflecteur de pavillon réglable
- 07109** Déflecteur de pavillon réglable haut (ensemble)
- 07092** Défl. de pavillon réglable bas (ensemble)
- 09287** Préparation pour déflecteurs latéraux
- 07112** Extensions latérales longues (ensemble)

COULEURS

; Rampe de phares et pare-chocs : Gris foncé; Emmarc cabine et aile Stone Grey.; Couleur de châssis gris..

Optional

- 06485** Rampe de phares et pare-chocs : couleur cabine
- 00733** Emmarc inf clr cabine, emmarc cabine et aile Grey
- 00617** Emmarc inférieur, emmarc cabine et aile clr cabine
- 16153** Couleurs de cabines et de châssis

INTÉRIEUR CABINE

Volant à gauche; Colonne de direction à réglage mécanique; Siège conducteur: suspension pneumatique; Siège passager : fixe, velours; Rangement sur tunnel moteur.

Optional

- 01847** Direction à droite
- 09271** Volant, cuir, couleur noir
- 03516** Colonne de direction à réglage pneumatique
- 00967** Ceintures de sécurité rouges
- 16158** Types de sièges
- 04346** Couchette inférieure, niveau normal
- 03703** Chauffage auxiliaire de cabine Air Top 2000
- 04246** Trappe de pavillon, commande manuelle
- 04258** Trappe de pavillon, commande électrique

COMMUNICATION ET GESTION DE CONDUITE

Préparation pour connecteur FMS; Tachygraphe numérique, Stoneridge 1C version G2V2; Assistant pour conduire efficace.

Optional

- 16155** Équipement audio, marques et pneus

SÛRETÉ ET SÉCURITÉ

Reconnaissance des limites de vitesse; DAF Drowsiness Detection; Assistance au démarrage.

Optional

- 08631** Airbag (chauffeur) et 2 prétens. ceint. sécurité
- 07414** Alarme de recul avec volume à réglage automatique
- 01723** Sans avertisseur de marche AR
- 16156** Ensembles CE-ADR

SUSPENSION ET ESSIEUX

Essieu avant type 152N, déport vertical 100 mm. Suspension à lames paraboliques avec amortisseurs et barre stabilisatrice. Charge maxi 7,5 tonnes.; Essieu arrière entraîné à simple réduction du type SR1132 avec suspension à lames paraboliques, amortisseurs et barre stabilisatrice. Capacité de charge maximale 11,5 tonnes..

Optional

- 04525** Arrière : 11,50 t, parabolique asym., SR1132
- 06870** Arrière : 11,50 t, pneumatique, SR1132
- 03575** Arrière : 13,00 t, suspension pneumatique, SR1344
- 01372** Suspension arrière pneumatique
- 00369** Suspension arrière parabolique, asymétrique
- 01778** Pont AR: 13,00 t

ROUES ET PNEUMATIQUES

Essieu(x) avant : 295/80R22.5; Essieu(x) arrière moteurs : 295/80R22.5; Goodyear; Enjoliveurs de roues gris argenté.

Optional

- 06764** Enjoliveurs de roues de couleur noire
- 06766** Enjoliveurs de roues chromés DAF
- 16152** Marques et types de pneus

CHAÎNE CINÉMATIQUE

Moteur PX-7, moteur diesel 6 cylindres, 6,7 litres. Puissance 167 kW (227 CV) à 1900 tr/min. Couple maxi 890 Nm à 1 000 - 1 700 tr/min.; Valeurs d'émissions conformes à la norme Euro 6; Boîte de vitesses manuelle, 6 rapports.; Rapport de boîte 6,75-0,78.; Rapport pont AR 5.13.

Optional

- 04393** Boîte de vitesses mécanique, 9 vitesses
- 07667** Boîte de vitesses autom. PowerLine, 8 rapports
- 09888** Boîte de vitesses auto., 5 rapports
- 02313** Boîte de vitesses (prise directe)
- 03702** Rapport pont AR 3.70
- 01879** Rapport pont AR 3.73
- 02800** Rapport essieu arrière 4.10
- 02810** Rapport pont AR 4.11
- 02808** Rapport essieu arrière 4.56
- 00743** Rapport pont AR 4.63
- 02813** Rapport pont AR 5.14
- 03431** Rapport pont AR 5.57
- 03315** Rapport pont AR 5.63
- 02843** Blocage de différentiel mécanique

EQUIPEMENTS DE FREINAGE

Frein sur échappement.

Optional

- 06195** Cmde frein de stat. avec position de test
- 09525** Cde frein stat avec pos. test et avert. verbal
- 09524** Commande frein de stat. avec avertissement vocal

CHÂSSIS

Empattement 3,75 m / porte-à-faux arrière 1,63 m; Hauteur des longerons 270 mm; Unité EAS à droite, échap. à droite vers l'arrière; Coffre batt. gauche, sans supp. roue sec.; Réservoir à carburant en plastique 200 l; Réservoir pour AdBlue® 30 l, côté droit du châssis; Barre anti-encastrement AV; Dispositif anti-projections.

Optional

- 04439** Coffre batt. gauche, porte -roue sec. droit
07071 Porte-roue de secours côté droit
01623 Barre anti-encastrement AR
03323 Feu arrière avec LED

EQUIPEMENTS D'ATTELAGE

Traverse de fermeture châssis Valeur D=0 kN.

Optional

- 06779** Traverse D85-Dc70-V25, sans accouplement, montée
04638 Crochet de remorquage D=8,5
04661 Valeur D de la traverse D = 8,5
01433 Traverse D100-Dc70-V25, sans accouplement, montée
01948 Traverse AR remorquante (D=10)
06657 Traverse D85-Dc70-V25, accouplement D85, montée

SUPERSTRUCTURES ET PRÉPARATIONS CARROSSERIE

Connecteur(s) châssis pour équip. auxiliaires; Config. de série des trous pour fix. de superstr..

Optional

- 09952** Module carrossier (BBM) complet
01502 Sans feux de gabarit latéraux
06691 Connecteur équip. aux., avant de la cabine
07487 Mét. de fix. de car. BAM 1, consoles fournies sép.
02950 Connecteur d'application plate-forme hydraulique
07488 Mét. de fix. de car. BAM 3, consoles fournies sép.
09240 Connecteur équip.aux., ramassage ordures ménagères

PRISE DE FORCE

Optional

- 00590** PDF moteur avant avec préparation générateur 17 kW
01250 PDF moteur avant avec préparation alternat. 30 kW
06785 PDF mot. avant préparation alternateur 22,5 kW
06282 PDF sur moteur arr. à 13 h, perma, entr. de pompe
00591 PDF moteur avant avec préparation générateur 24 kW
16148 Types de PDF et positions

ALIMENTATION ÉLECTRIQUE 24 V

Alternateur 100 A, batteries 2x 175 Ah..

Optional

- 02544** Alternateur 80 A
01906 Batteries 2x 125 Ah

PTC ET PTR

Poids du châssis, PTC technique 19 000 kg max.; Chaîne cinématique, PTR technique égal au PTC.

Optional

- 00064** Chaîne cinématique, PTR 22 500 kg max
00620 Chaîne cinématique, PTR 28 000 kg max
02658 Chaîne cinématique, PTR 26 000 kg max
03027 Chaîne cinématique, PTR 32 000 kg max classe 3

CONDITIONS D'UTILISATION

Séparateur d'eau, non chauffé; Prise d'air basse.

Optional

- 02270** Climat froid
04482 Prise d'air haute, arrière cabine
04767 Séparateur d'eau, chauffé
09960 Prise d'air sur pavillon

LIVRAISON DU VÉHICULE

Trousse à outils standard.

Optional

- 06491** Trousse à outils Europe de l'Est

XB 230

FA 4X2 Porteur, 19t

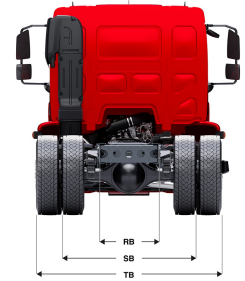
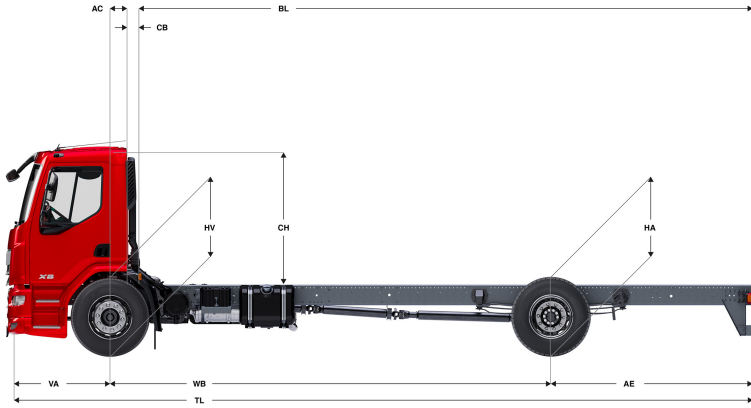

	Wheelbase - AE		Unladen weight ¹⁾			Gross Carrying Capacity			Variable dimensions									
	WB	AE ⁵⁾	Front	Rear	Total	Front	Rear	Total	AC	CB ⁶⁾	CH ⁷⁾	BL ⁸⁾	BL	TL	HA ⁹⁾	HA ¹⁰⁾	TK ¹¹⁾	TW ¹²⁾
DAY CAB	3,45	1,48	3373	1677	5050	4127	9823	13950	0,22	0,12	1,88	4,18	4,18	6,32	1,04	0,84	12,96	14,09
	3,75	1,63	3394	1703	5097	4106	9797	13903	0,22	0,12	1,88	4,61	4,61	6,76	1,04	0,84	13,77	14,92
	4,15	1,83	3404	1722	5126	4096	9778	13874	0,22	0,12	1,88	5,18	5,18	7,36	1,04	0,84	14,86	16,03
	4,45	1,98	3418	1746	5165	4082	9754	13835	0,22	0,12	1,88	5,61	5,61	7,81	1,04	0,84	15,69	16,86
	4,75	2,13	3425	1762	5187	4075	9738	13813	0,22	0,12	1,88	6,02	6,02	8,26	1,04	0,84	16,51	17,69
	5,00	2,25	3441	1785	5226	4059	9715	13774	0,22	0,12	1,88	6,38	6,38	8,64	1,04	0,84	17,19	18,39
	5,30	2,40	3448	1800	5248	4052	9700	13752	0,22	0,12	1,88	6,81	6,81	9,09	1,04	0,84	18,02	19,22
	5,85	2,68	3489	1873	5361	4011	9627	13639	0,22	0,12	1,88	7,59	7,59	9,91	1,04	0,84	19,53	20,75
	6,25	2,88	3499	1896	5395	4001	9604	13605	0,22	0,12	1,88	8,15	8,15	10,51	1,04	0,84	20,63	21,86
6,60	2,85	3524	1910	5435	3976	9590	13565	0,22	0,12	1,88	8,67	8,67	10,84	1,04	0,84	21,60	22,83	
6,90	3,00	3545	1950	5495	3955	9550	13505	0,22	0,12	1,88	9,09	9,09	11,29	1,04	0,84	22,43	23,66	
SLEEPER CAB	3,45	1,48	3515	1660	5175	3985	9840	13825	0,62	0,07	1,88	3,54	3,54	6,32	1,04	0,84	12,96	14,09
	3,75	1,63	3534	1687	5221	3966	9813	13779	0,62	0,07	1,88	3,97	3,97	6,76	1,04	0,84	13,77	14,92
	4,15	1,83	3543	1708	5251	3957	9792	13749	0,62	0,07	1,88	4,54	4,54	7,36	1,04	0,84	14,86	16,03
	4,45	1,98	3556	1733	5289	3944	9767	13711	0,62	0,07	1,88	4,97	4,97	7,81	1,04	0,84	15,69	16,86
	4,75	2,13	3562	1749	5311	3938	9751	13689	0,62	0,07	1,88	5,40	5,40	8,26	1,04	0,84	16,51	17,69
	5,00	2,25	3578	1773	5351	3922	9727	13649	0,62	0,07	1,88	5,75	5,75	8,64	1,04	0,84	17,19	18,39
	5,30	2,40	3584	1789	5372	3916	9711	13628	0,62	0,07	1,88	6,18	6,18	9,09	1,04	0,84	18,02	19,22
	5,85	2,68	3623	1863	5486	3877	9637	13514	0,62	0,07	1,88	6,97	6,97	9,91	1,04	0,84	19,53	20,75
	6,25	2,88	3632	1887	5520	3868	9613	13480	0,62	0,07	1,88	7,55	7,55	10,51	1,04	0,84	20,63	21,86
6,60	2,85	3657	1902	5559	3843	9598	13441	0,62	0,07	1,88	8,05	8,05	10,84	1,04	0,84	21,60	22,83	
6,90	3,00	3678	1941	5619	3822	9559	13381	0,62	0,07	1,88	8,48	8,48	11,29	1,04	0,84	22,43	23,66	

OTHER DIMENSIONS VA: 1,39 HV¹³⁾: 1,00 HV¹⁴⁾: 0,92 RB: 0,79 SB: 1,82 TB¹⁵⁾: 2,45

- 1) PTC conforme aux documents d'inscription.
- 2) PTR conforme aux documents d'inscription.
- 3) Charge d'essieu pour taille standard des pneus.
- 4) Poids de châssis - cabine calculé avec les spécifications standards, 180 l de gazole, 27 l d'AdBlue® et un conducteur de 150 kg (tolérance de ± 3 %). Les changements de spécification peuvent avoir une incidence majeure sur le poids du véhicule.
- 5) D'autres dimensions AE sont disponibles pour la plupart des WB. Modifier le porte-à-faux arrière à la longueur calculée.
- 6) CB fourni basé sur une prise d'air et/ou échappement.
- 7) Hauteur de cabine mesurée de l'élément du châssis au toit ouvrant de la cabine en position fermée.
- 8) Calculer la longueur de carrosserie spécifique du client à l'aide de TOPEC. La longueur de carrosserie fournie est basée sur une charge également distribuée et sur un véhicule chargé jusqu'à la capacité maximale de l'essieu.
- 9) Hauteur sans charge au centre de l'essieu entraîné.
- 10) Hauteur en charge au centre de l'essieu entraîné.
- 11) R1 = cercle de braquage entre trottoirs.
- 12) R2 = cercle de braquage entre murs.
- 13) Hauteur sans charge au centre de l'essieu ou des essieux avant.
- 14) Hauteur en charge au centre de l'essieu ou des essieux avant.
- 15) TB est la largeur totale à l'arrière. (Au centre de l'essieu avant 255).

Depending on the vehicle configuration a specific option may not be possible. The availability and specification of this vehicle may differ per country. For further information please contact the DAF organisation. Pictures and technical illustrations are not binding in detail and can differ from the standard specification. Subject to modification without prior notice.