

Fiche de spécification

XB 190

FA 4X2 Porteur, 14t



MOTEURS

XB NewGen 190 PX-5 (139 kW / 189 hp)

XB NewGen 210 PX-5 (153 kW / 208 hp)

XB NewGen 230 PX-7 (167 kW / 227 hp)

XB NewGen 260 PX-7 (189 kW / 257 hp)

XB NewGen 290 PX-7 (212 kW / 287 hp)

PTAC

14000 kg (pneus 285/70R19.5)

13500 kg (pneus 265/70R19.5)

11990 kg (détarage)

Max AV 6000 kg

Max AR 9800 kg

PTRA maximal

28000 kg

EXTÉRIEUR DE LA CABINE

Day Cab avec pare-chocs en acier, vitres teintées et lève-vitres électriques. Rétroviseurs principaux et rétroviseurs grand angle à chauffage électrique. Largeur de la cabine : 2 130 mm.; Rétroviseurs à réglage électrique; Bras de rétro. superstructure 2,50 -2,60 m; Antévisseur frontale; Caméra arrière.

Optional

02576 Day Cab agrandie	02083 Deux gyrophares LED
02106 Cabine Couchette	07343 Vitre latérale de porte passager
03175 Suspension cabine caoutchouc et mécanique	00915 Sans vitre latérale/Vitre simple AR
01605 Suspension de cabine: mécanique renforcée	09101 Vitres teintées (vert), chauffantes
09983 Feux de brouillard	09282 Bras de rétro. superstructure 2,30 -2,40 m
09984 Feux de brouillard et phares de virage	09283 Bras de rétro. superstructure 2,40 -2,50 m
06629 Deux gyrophares	

EQUIPEMENTS AÉRODYNAMIQUES

Optional

09286 Préparation pour montage de déflecteur de pavillon	07092 Défl. de pavillon réglable bas (ensemble)
06776 Déflecteur de pavillon réglable	09287 Préparation pour déflecteurs latéraux
07109 Déflecteur de pavillon réglable haut (ensemble)	07112 Extensions latérales longues (ensemble)

COULEURS

; Rampe de phares et pare-chocs : Gris foncé; Emmarc inf, emmarc cabine et aile Stone Grey.; Couleur de châssis gris..

Optional

06150 Couleur cabine unie	06485 Rampe de phares et pare-chocs : couleur cabine
01162 Teinte cabine Brilliant White H3279	00733 Emmarc inf clr cabine, emmarc cabine et aile Grey
00061 Couleur cabine unie spéciale	00617 Emmarc inférieur, emmarc cabine et aile clr cabine
06151 Couleur cabine métallisée	16153 Couleurs de cabines et de châssis
04431 Couleur cabine métallisée spéciale	

INTÉRIEUR CABINE

Colonne de direction à réglage mécanique; Siège conducteur: suspension pneumatique; Siège passager : fixe, velours; Rangement sur tunnel moteur.

Optional

09271 Volant, cuir, couleur noir	00967 Ceintures de sécurité rouges
03516 Colonne de direction à réglage pneumatique	04346 Couchette inférieure, niveau normal
03376 Banquette bi-place, vinyle	03703 Chauffage auxiliaire de cabine Air Top 2000
00072 Banquette bi-place, velours	04246 Trappe de pavillon, commande manuelle
02600 Siège passager: suspension pneumatique	04258 Trappe de pavillon, commande électrique
09106 Banquette bi-place, luxe	

COMMUNICATION ET GESTION DE CONDUITE

Préparation pour connecteur FMS; Tachygraphe numérique, Stoneridge 1C version G2V2; Assistant pour conduire efficiente.

Optional

16155 Équipement audio, marques et pneus

SÛRETÉ ET SÉCURITÉ

Reconnaissance des limites de vitesse; DAF Drowsiness Detection; Assistance au démarrage.

Optional

08631 Airbag (chauffeur) et 2 préten. ceint. sécurité

16156 Ensembles CE-ADR

SUSPENSION ET ESSIEUX

Essieu avant type F60. Suspension à lames paraboliques avec amortisseurs et barre stabilisatrice. Charge maxi 6,0 tonnes.; Essieu arrière entraîné à simple réduction du type SR10.14 avec suspension à ressorts à lames parabolique, amortisseurs et barre stabilisatrice. Capacité de charge maximale 9,80 tonnes..

Optional

08412 Arrière : 9,80 t, parabolique, SR10.15	08411 Arrière : 9,80 t, pneumatique, SR10.15
02528 Arrière : 9,80 t, suspension pneumatique, SR10.14	01372 Suspension arrière pneumatique

ROUES ET PNEUMATIQUES

Essieu(x) avant : 265/70R19.5; Essieu(x) arrière moteurs : 265/70R19.5; Goodyear; Enjoliveurs de roues gris argenté.

Optional

06764 Enjoliveurs de roues de couleur noire

16152 Marques et types de pneus

CHAÎNE CINÉMATIQUE

Moteur PX-5, moteur diesel 4 cylindres, 4,5 litres. Puissance 139 kW (189 CV) à 2 300 tr/min. Couple maxi 745 Nm à 1200 - 1 700 tr/min.; Valeurs d'émissions conformes à la norme Euro 6; Boîte de vitesses manuelle, 6 rapports.; Rapport de boîte 6,58-0,78.; Rapport essieu arrière 4.10.

Optional

04393 Boîte de vitesses mécanique, 9 vitesses	02808 Rapport essieu arrière 4.56
07667 Boîte de vitesses autom. PowerLine, 8 rapports	02809 Rapport pont AR 5.13
09888 Boîte de vitesses auto., 5 rapports	03895 Rapport pont AR 5.71
02313 Boîte de vitesses (prise directe)	02819 Rapport pont AR 6.33
01878 Rapport pont AR 3.31	02843 Blocage de différentiel mécanique
01879 Rapport pont AR 3.73	

EQUIPEMENTS DE FREINAGE

Frein sur échappement.

Optional

06195 Cmde frein de stat. avec position de test	09525 Cde frein stat avec pos. test et avert. verbal
09524 Commande frein de stat. avec avertissement vocal	

CHÂSSIS

Empattement 3,50 m / porte-à-faux arrière 1,85 m; Hauteur des longerons 270 mm; Unité EAS à droite, échap. à droite vers l'arrière; Coffre batt. gauche, sans supp. roue sec.; Réservoir à carburant en plastique 170 l; Réservoir pour AdBlue® 30 l, côté droit du châssis; Dispositif anti-projections.

Optional

04439 Coffre batt. gauche, porte -roue sec. droit	07071	Porte-roue de secours côté droit
01623 Barre anti-encastrement AR	03323	Feu arrière avec LED

EQUIPEMENTS D'ATTELAGE

Traverse de fermeture châssis Valeur D=0 kN.

Optional

06779 Traverse D85-Dc70-V25, sans accouplement, montée	04661	Valeur D de la traverse D = 8,5
06657 Traverse D85-Dc70-V25, accouplement D85, montée		

SUPERSTRUCTURES ET PRÉPARATIONS CARROSSERIE

Aucun module carrossier (BBM); Connecteur(s) châssis pour équip. auxiliaires; Config. de série des trous pour fix. de superstr..

Optional

09952 Module carrossier (BBM) complet	01502	Sans feux de gabarit latéraux
06691 Connecteur équip. aux., avant de la cabine	07487	Mét. de fix. de car. BAM 1, consoles fournies sép.
02950 Connecteur d'application plate-forme hydraulique	07488	Mét. de fix. de car. BAM 3, consoles fournies sép.
09240 Connecteur équip.aux., ramassage ordures ménagères		

PRISE DE FORCE

Optional

06624 PDF indirecte sur moteur avant	01250	PDF moteur avant avec préparation alternat. 30 kW
00590 PDF moteur avant avec préparation générateur 17 kW	06282	PDF sur moteur arr. à 13 h, perma, entr. de pompe
06785 PDF mot. avant préparation alternateur 22,5 kW	16148	Types de PDF et positions

ALIMENTATION ÉLECTRIQUE 24 V

Optional

02544 Alternateur 80 A	01906	Batteries 2x 125 Ah
------------------------	-------	---------------------

CONDITIONS D'UTILISATION

Séparateur d'eau, non chauffé; Prise d'air basse.

Optional

02270 Climat froid	04482	Prise d'air haute, arrière
04767 Séparateur d'eau, chauffé		cabine
	09960	Prise d'air sur pavillon

LIVRAISON DU VÉHICULE

Trousse à outils standard.

Optional

06491 Trousse à outils Europe de l'Est

Go to [DAF.com](https://www.daf.com) to configure your own perfect DAF.

Dimensions XB FA 14t

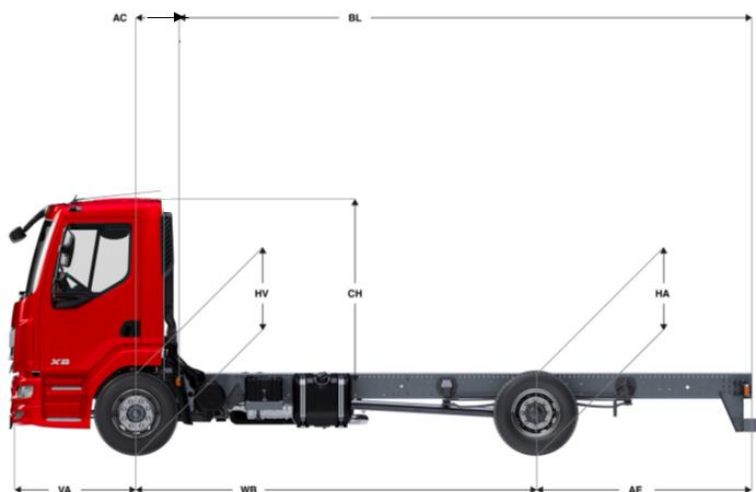

Hauteur de faux-châssis minimale : 49 mm avec pneumatiques 265/70R19,5 et longerons 270 mm

DIMENSIONS	32	35	38	42	45	48	53	56	59	63	67
WB : Empattement	3,25	3,50	3,80	4,20	4,50	4,80	5,35	5,60	5,90	6,30	6,70
AE : Porte à faux AR standard	1,70	1,85	2,03	2,27	2,45	2,63	2,96	2,40	3,29	3,53	2,90
VA : Porte à faux AV standard	1,34										
HV : Hauteur de châssis essieu AV	0,93										
HA : Hauteur à vide châssis AR en charge	1,00										
Rayon de braquage entre murs	0,90										
Rayon de braquage entre trottoirs	6,28	6,60	6,98	7,48	7,86	8,24	8,93	9,25	9,63	10,13	10,64
RB : Largeurs entre longerons	0,79										
SB : Voie	1,75										
TB : Largeur totale	2,35										

CABINES	XB	
	Day Cab	Sleeper
T (HV+CH) : Hauteur de cabine à vide depuis sol	2,81	2,81
CH : Hauteur cabine au-dessus des longerons	1,88	1,88
AC : Entrée de carrosserie	prise d'air basse (009063)	0,40
	prise d'air dos cabine (004482)	0,49
	prise d'air sur pavillon (009960)*	0,75
		X

* et/ou échappement vertical (004442)

Poids en kilogrammes et longueurs en mètres.

Configuration Standard :

Essieu AV parabolique F60	Longeron 270mm
Pneus AV 265/70R19,5	Sans déflecteur de pavillon

XB FA 14t Day Cab PX-5

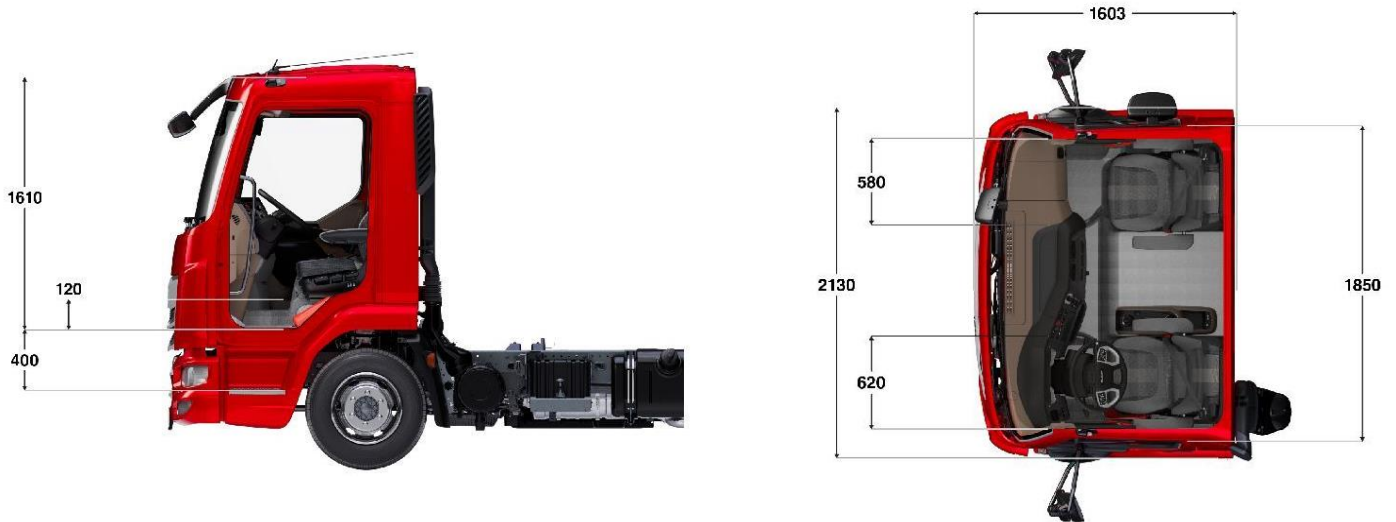

		XB										
		Day Cab										
Empattement		3,25	3,50	3,80	4,20	4,50	4,80	5,35	5,60	5,90	6,30	6,70
Poids châssis (1)		3979	4030	4031	4047	4109	4112	4164	4192	4219	4246	4394
Répartition (1)	AV	2668	2681	2674	2670	2690	2683	2695	2701	2706	2710	2801
	AR	1311	1349	1357	1377	1419	1429	1469	1491	1513	1536	1593

(1) Poids moyen du châssis et de la cabine calculé avec 30 l de gazole, 5 l d'AdBlue® et sans conducteur (tolérance de ± 3%).

		XB										Capacité des essieux	
		Day Cab											
Empattement		3,25	3,50	3,80	4,20	4,50	4,80	5,35	5,60	5,90	6,30	6,70	
P.T.A.C.		11990										<u>AV 5,0 t et AR 9,44 t :</u> - Indice minimum des pneus : AV 140 et AR 138 - Essieu avant : 5,2t	
Poids Mini / Maxi au Sol	AV / AR	2691 / 5000 / 1241 / 9440											
Longueur de carrosserie (2)	Mini / Maxi	3,98 / 5,72	4,33 / 6,24	4,74 / 6,84	5,29 / 7,64	5,72 / 8,27	6,13 / 8,86	6,90 / 9,99	7,29 / 10,25	7,67 / 10,25	8,23 / 10,25		8,82 / 10,25
P.T.A.C.		11990										<u>AV 5,2 t et AR 9,8 t :</u> - Indice minimum des pneus : AV 146 et AR 140 - Essieu avant : 5,2t	
Poids Mini / Maxi au Sol	AV / AR	2691 / 5200 / 1241 / 9800											
Longueur de carrosserie (2)	Mini / Maxi	3,84 / 6,03	4,18 / 6,58	4,57 / 7,21	5,10 / 8,05	5,51 / 8,72	5,91 / 9,34	6,65 / 10,25	7,03 / 10,25	7,40 / 10,25	7,94 / 10,25		8,51 / 10,25
P.T.A.C.		13500										<u>AV 5,0 t et AR 9,44 t :</u> - Indice minimum des pneus : AV 140 et AR 138 - Essieu avant : 6t	
Poids Mini / Maxi au Sol	AV / AR	2691 / 5000 / 1241 / 9440											
Longueur de carrosserie (2)	Mini / Maxi	4,23 / 4,78	4,61 / 5,21	5,05 / 5,71	5,64 / 6,38	6,09 / 6,90	6,53 / 7,40	7,35 / 8,33	7,77 / 8,80	8,18 / 9,27	8,78 / 9,95		9,40 / 10,25
P.T.A.C.		14000										<u>AV 6,0 t et AR 9,8 t :</u> - Indice minimum des pneus : AV 146 et AR 140 - Essieu avant : 6t	
Poids Mini / Maxi au Sol	AV / AR	2691 / 6000 / 1241 / 9800											
Longueur de carrosserie (2)	Mini / Maxi	3,73 / 4,74	4,05 / 5,16	4,45 / 5,66	4,97 / 6,32	5,36 / 6,84	5,75 / 7,34	6,48 / 8,27	6,85 / 8,74	7,21 / 9,20	7,73 / 9,87		8,28 / 10,25

(1) et (2) Valeurs calculées à partir des spécifications standards et avec chargement uniformément réparti.

XB FA 14t Sleeper Cab PX-5

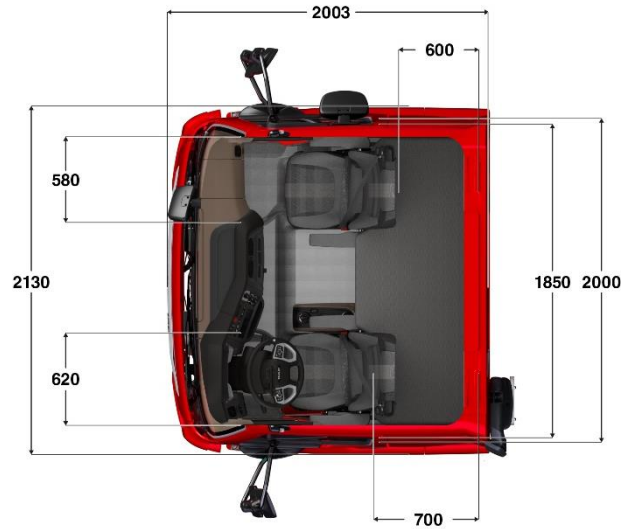

XB											
Sleeper Cab											
Empattement	3,25	3,50	3,80	4,20	4,50	4,80	5,35	5,60	5,90	6,30	6,70
Poids châssis (1)	4118	4170	4170	4186	4249	4252	4303	4327	4358	4384	4533
Répartition (1)	AV	2786	2801	2795	2792	2814	2808	2821	2827	2833	2837
	AR	1332	1369	1375	1394	1435	1444	1482	1500	1525	1547

(1) Poids moyen du châssis et de la cabine calculé avec 30 l de gazole, 5 l d'AdBlue® et sans conducteur (tolérance de ± 3%).

XB												Capacité des essieux	
Sleeper Cab													
Empattement		3,25	3,50	3,80	4,20	4,50	4,80	5,35	5,60	5,90	6,30	6,70	<u>AV 5,0 t et AR 9,44 t :</u> - Indice <u>minimum</u> des pneus : AV 140 et AR 138 - Essieu avant : 5,2t
P.T.A.C.		11990											
Poids Mini / Maxi au Sol	AV / AR	2691 / 5000 1241 / 9440											
Longueur de carrosserie (2)	Mini	3,36	3,72	4,14	4,70	5,13	5,55	6,34	6,73	7,12	7,69	8,30	<u>AV 5,2 t et AR 9,8 t :</u> - Indice <u>minimum</u> des pneus : AV 146 et AR 140 - Essieu avant : 5,2t
	Maxi	5,16	5,68	6,30	7,12	7,76	8,37	9,47	9,80	9,90	9,90	9,90	
P.T.A.C.		11990											
Poids Mini / Maxi au Sol	AV / AR	2691 / 5200 1241 / 9800											
Longueur de carrosserie (2)	Mini	3,21	3,55	3,96	4,51	4,93	5,33	6,09	6,47	6,85	7,40	7,98	<u>AV 5,0 t et AR 9,44 t :</u> - Indice <u>minimum</u> des pneus : AV 140 et AR 138 - Essieu avant : 6t
	Maxi	5,44	5,99	6,64	7,50	8,17	8,81	9,90	9,90	9,90	9,90	9,90	
P.T.A.C.		13500											
Poids Mini / Maxi au Sol	AV / AR	2691 / 5000 1241 / 9440											
Longueur de carrosserie (2)	Mini	3,61	3,99	4,43	5,03	5,49	5,94	6,78	7,20	7,61	8,22	8,86	<u>AV 6,0 t et AR 9,8 t :</u> - Indice <u>minimum</u> des pneus : AV 146 et AR 140 - Essieu avant : 6t
	Maxi	4,16	4,59	5,07	5,78	6,31	6,82	7,76	8,24	8,71	9,40	9,90	
P.T.A.C.		14000											
Poids Mini / Maxi au Sol	AV / AR	2691 / 6000 1241 / 9800											
Longueur de carrosserie (2)	Mini	3,08	3,41	3,81	4,34	4,75	5,15	5,89	6,26	6,62	7,16	7,72	- Essieu avant : 6t
	Maxi	4,11	4,54	5,05	5,72	6,24	6,75	7,69	8,16	8,63	9,31	9,90	

(1) et (2) Valeurs calculées à partir des spécifications standards et avec chargement uniformément réparti.

XB FA 14t Day Cab PX-7



		XB										
		Day Cab										
Empattement		3,25	3,50	3,80	4,20	4,50	4,80	5,35	5,60	5,90	6,30	6,70
Poids châssis (1)		4158	4211	4223	4248	4284	4304	4356	4379	4410	4436	4627
Répartition (1)	AV	2836	2851	2850	2852	2860	2863	2876	2880	2887	2891	3004
	AR	1322	1360	1373	1396	1424	1441	1480	1499	1523	1545	1623

(1) Poids moyen du châssis et de la cabine calculé avec 30 l de gazole, 5 l d'AdBlue® et sans conducteur (tolérance de ± 3%).

		XB											<u>Capacité des essieux</u>
		Day Cab											
Empattement		3,25	3,50	3,80	4,20	4,50	4,80	5,35	5,60	5,90	6,30	6,70	
P.T.A.C.		11990											<u>AV 5,0 t et AR 9,44 t :</u>
Poids Mini /	AV	2691/ 5000											
Maxi au Sol	AR	1241 / 9440											- Indice minimum des pneus :
Longueur de	Mini	4,07	4,43	4,85	5,42	5,85	6,27	7,06	7,46	7,85	8,42	9,04	AV 140 et AR 138
	Maxi	5,89	6,42	7,04	7,88	8,50	9,12	10,25	10,25	10,25	10,25	10,25	- Essieu avant : 5,2t
P.T.A.C.		11990											<u>AV 5,2 t et AR 9,8 t :</u>
Poids Mini /	AV	2691/ 5200											
Maxi au Sol	AR	1241 / 9800											- Indice minimum des pneus :
Longueur de	Mini	3,93	4,27	4,68	5,22	5,64	6,05	6,81	7,19	7,57	8,12	8,72	AV 146 et AR 140
	Maxi	6,17	6,74	7,39	8,26	8,92	9,58	10,25	10,25	10,25	10,25	10,25	- Essieu avant : 5,2t
P.T.A.C.		13500											<u>AV 5,0 t et AR 9,44 t :</u>
Poids Mini /	AV	2691/ 5000											
Maxi au Sol	AR	1241 / 9440											- Indice minimum des pneus :
Longueur de	Mini	4,31	4,69	5,15	5,75	6,21	6,66	7,50	7,92	8,34	8,95	9,61	AV 140 et AR 138
	Maxi	4,87	5,31	5,83	6,51	7,04	7,55	8,51	8,99	9,46	10,16	10,25	- Essieu avant : 6t
P.T.A.C.		14000											<u>AV 6,0 t et AR 9,8 t :</u>
Poids Mini /	AV	2691/ 6000											
Maxi au Sol	AR	1241 / 9800											- Indice minimum des pneus :
Longueur de	Mini	3,80	4,13	4,53	5,06	5,46	5,86	6,60	6,97	7,34	7,88	8,45	AV 146 et AR 140
	Maxi	4,82	5,26	5,77	6,45	6,97	7,48	8,43	8,91	9,38	10,07	10,25	- Essieu avant : 6t

(1) et (2) Valeurs calculées à partir des spécifications standards et avec chargement uniformément réparti.

XB FA 14t Sleeper Cab PX-7

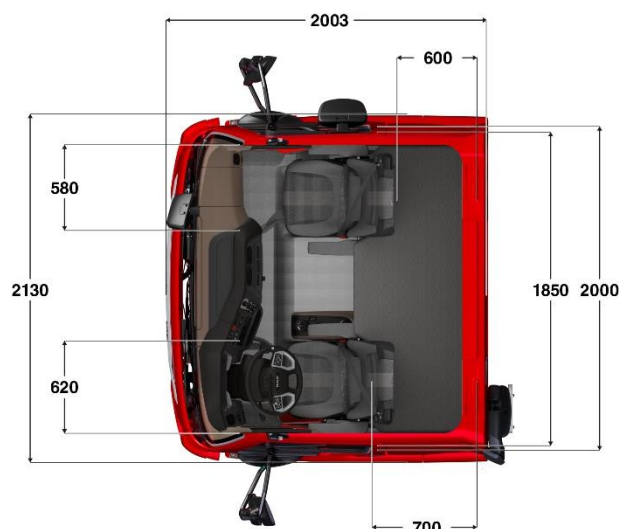

		XB										
		Sleeper Cab										
Empattement		3,25	3,50	3,80	4,20	4,50	4,80	5,35	5,60	5,90	6,30	6,70
Poids châssis (1)		4296	4350	4362	4387	4423	4443	4495	4516	4549	4576	4766
Répartition (1)	AV	2955	2972	2972	2975	2984	2987	3001	3006	3014	3019	3132
	AR	1341	1378	1390	1412	1439	1456	1494	1510	1535	1557	1634

(1) Poids moyen du châssis et de la cabine calculé avec 30 l de gazole, 5 l d'AdBlue® et sans conducteur (tolérance de ± 3%).

		XB											Capacité des essieux
		Sleeper Cab											
Empattement		3,25	3,50	3,80	4,20	4,50	4,80	5,35	5,60	5,90	6,30	6,70	
P.T.A.C.		11990											<u>AV 5,0 t et AR 9,44 t :</u>
Poids Mini / Maxi au Sol	AV / AR	2691 / 5000 / 1241 / 9440											
Longueur de carrosserie (2)	Mini	3,45	3,82	4,25	4,83	5,27	5,70	6,51	6,91	7,31	7,89	8,53	
	Maxi	5,30	5,83	6,46	7,31	7,95	8,58	9,76	9,90	9,90	9,90	9,90	
P.T.A.C.		11990											<u>AV 5,2 t et AR 9,8 t :</u>
Poids Mini / Maxi au Sol	AV / AR	2691 / 5200 / 1241 / 9800											
Longueur de carrosserie (2)	Mini	3,30	3,66	4,08	4,63	5,06	5,47	6,25	6,64	7,03	7,59	8,20	
	Maxi	5,59	6,16	6,82	7,71	8,39	9,05	9,90	9,90	9,90	9,90	9,90	
P.T.A.C.		13500											<u>AV 5,0 t et AR 9,44 t :</u>
Poids Mini / Maxi au Sol	AV / AR	2691 / 5000 / 1241 / 9440											
Longueur de carrosserie (2)	Mini	3,69	4,08	4,54	5,15	5,61	6,08	6,93	7,36	7,78	8,40	9,07	
	Maxi	4,25	4,70	5,19	5,91	6,44	6,97	7,94	8,43	8,91	9,62	9,90	
P.T.A.C.		14000											<u>AV 6,0 t et AR 9,8 t :</u>
Poids Mini / Maxi au Sol	AV / AR	2691 / 6000 / 1241 / 9800											
Longueur de carrosserie (2)	Mini	3,15	3,49	3,90	4,44	4,85	5,26	6,01	6,39	6,76	7,31	7,89	
	Maxi	4,20	4,64	5,16	5,85	6,37	6,89	7,85	8,34	8,82	9,51	9,90	
													- Essieu avant : 6t

(1) et (2) Valeurs calculées à partir des spécifications standards et avec chargement uniformément réparti.

Régime moteur XB FA 14t PX-5

Boîte de vitesses		Manuelle			Automatique				
		6S800 (6,58 - 0,78)			Powerline 8AP800 (4,89 - 0,64)				
(1 ^{er} rapport - dernier rapport)									
Pont AR		SR 10.14							
Rapport de pont		3,73	4,10	4,56	3,73	4,10	4,56	5,13	5,71
Régime moteur à 85 km/h (tr/mn)	265/70R19,5	1558	1713	1905	1279	1405	1563	1758	1957
	285/70R19,5	1508	1658	1844	1237	1360	1513	1702	1894

Les données ci-dessus sont à titre informatives. Selon la configuration et les options choisies, il se peut que certaines combinaisons de chaînes cinématiques ne soient pas disponibles bien que référencées ci-dessus.

Régime moteur XB FA 14t PX-7

Boîte de vitesses		Manuelle				
		6S1000 (6,75 - 0,78)		9S1110 (12,73-1,00)		
(1 ^{er} rapport - dernier rapport)						
Pont AR		SR 10.14				
Rapport de pont		3,73	4,10	4,56	3,31	3,73
Régime moteur à 85 km/h (tr/mn)	265/70R19,5	1558	1713	1905	1773	1998
	285/70R19,5	1508	1658	1844	1716	1933

Boîte de vitesses		Automatique											
		Powerline 8AP1000 (4,89 - 0,64)					Powerline 8AP1200 (4,89 - 0,64)			Alison serie 3000 (3,49 - 0,69)			
(1 ^{er} rapport - dernier rapport)													
Pont AR		SR 10.14											
Rapport de pont		3,73	4,10	4,56	5,13	5,71	4,56	5,13	5,71	4,56	5,13	5,71	6,33
Régime moteur à 85 km/h (tr/mn)	265/70R19,5	1279	1405	1563	1758	1957	1563	1758	1957	1685	1896	2110	2339
	285/70R19,5	1237	1360	1513	1702	1894	1513	1702	1894	1631	1835	2042	2265

Boîte de vitesses		Manuelle				Automatique						
		6S1000 (6,75 - 0,78)		9S1110 (12,73-1,00)		Powerline 8AP1000 (4,89 - 0,64)				Powerline 8AP1200 (4,89 - 0,64)		
(1 ^{er} rapport - dernier rapport)												
Pont AR		SR 10.15										
Rapport de pont		4,10	4,56	3,31	3,73	4,10	4,56	5,13	5,71	4,56	5,13	5,71
Régime moteur à 85 km/h (tr/mn)	265/70R19,5	1713	1905	1773	1998	1405	1563	1758	1957	1563	1758	1957
	285/70R19,5	1658	1844	1716	1933	1360	1513	1702	1894	1513	1702	1894

Les données ci-dessus sont à titre informatives. Selon la configuration et les options choisies, il se peut que certaines combinaisons de chaînes cinématiques ne soient pas disponibles bien que référencées ci-dessus.