

Fiche de spécification

XB 190

FA 4X2 Porteur, 12t



MOTEURS

XB NewGen 190 PX-5 (139 kW / 189 hp)

XB NewGen 210 PX-5 (153 kW / 208 hp)

XB NewGen 230 PX-7 (167 kW / 227 hp)

XB NewGen 260 PX-7 (189 kW / 257 hp)

PTAC

11990 kg (ou 12000 kg)

Max. AV 4480 kg

Max.AR 8480 kg

PTRA maximal

22000 kg

001F3802BBAA - 202501H - 18-09-2024

DAF Trucks France, Tél: 01 49 90 80 00, www.daftrucks.fr

ENSEMBLES D'APPLICATION

Optional

16353 Distri Force -
Fourgon/Fourgon Frigo,
12 t

EXTÉRIEUR DE LA CABINE

Day Cab avec pare-chocs en acier, vitres teintées et lève-vitres électriques. Rétroviseurs principaux et rétroviseurs grand angle à chauffage électrique. Largeur de la cabine : 2 130 mm.; Rétroviseurs à réglage électrique; Bras de rétro. superstructure 2,50 -2,60 m; Antévisseur frontale; Caméra arrière.

Optional

| | |
|---|--|
| 02576 Day Cab agrandie | 02083 Deux gyrophares LED |
| 02106 Cabine Couchette | 07343 Vitre latérale de porte passager |
| 01173 Suspension de cabine: mécanique | 00915 Sans vitre latérale/Vitre simple AR |
| 01605 Suspension de cabine: mécanique renforcée | 09101 Vitres teintées (vert), chauffantes |
| 09983 Feux de brouillard | 03605 Bras de rétro. superstructure 2,10 -2,29 m |
| 09984 Feux de brouillard et phares de virage | 09282 Bras de rétro. superstructure 2,30 -2,40 m |
| 06629 Deux gyrophares | 09283 Bras de rétro. superstructure 2,40 -2,50 m |

EQUIPEMENTS AÉRODYNAMIQUES

Optional

| | |
|--|---|
| 09286 Préparation pour montage de déflecteur de pavillon | 07092 Défl. de pavillon réglable bas (ensemble) |
| 06776 Déflecteur de pavillon réglable | 09287 Préparation pour déflecteurs latéraux |
| 07109 Déflecteur de pavillon réglable haut (ensemble) | 07112 Extensions latérales longues (ensemble) |

COULEURS

; Rampe de phares et pare-chocs : Gris foncé; Marches et ailes de la cabine Stone Grey; Couleur de châssis gris..

Optional

| | |
|--|---|
| 06485 Rampe de phares et pare-chocs : couleur cabine | 16153 Couleurs de cabines et de châssis |
| 01109 Marches et ailes couleur cabine | |

INTÉRIEUR CABINE

Volant à gauche; Colonne de direction à réglage mécanique; Siège conducteur: suspension pneumatique; Siège passager : fixe, velours; Rangement sur tunnel moteur.

Optional

| | |
|--|---|
| 01847 Direction à droite | 04346 Couchette inférieure, niveau normal |
| 09271 Volant, cuir, couleur noir | 03703 Chauffage auxiliaire de cabine Air Top 2000 |
| 03516 Colonne de direction à réglage pneumatique | 04246 Trappe de pavillon, commande manuelle |
| 00967 Ceintures de sécurité rouges | 04258 Trappe de pavillon, commande électrique |
| 16158 Types de sièges | |

COMMUNICATION ET GESTION DE CONDUITE

Préparation pour connecteur FMS; Tachygraphe numérique, Stoneridge 1C version G2V2; Assistant pour conduire efficiente.

Optional

16155 Équipement audio, marques et pneus

SÛRETÉ ET SÉCURITÉ

Reconnaissance des limites de vitesse; DAF Drowsiness Detection; Assistance au démarrage.

Optional

| | |
|---|-------------------------------------|
| 08631 Airbag (chauffeur) et 2 prétens. ceint. sécurité | 01723 Sans avertisseur de marche AR |
| 07414 Alarme de recul avec volume à réglage automatique | 16156 Ensembles CE-ADR |

SUSPENSION ET ESSIEUX

Essieu avant type F48. Suspension à lames paraboliques avec amortisseurs et barre stabilisatrice. Charge maxi 4,5 tonnes.; Essieu arrière entraîné à simple réduction du type SR8.14 avec suspension à ressorts à lames parabolique, amortisseurs et barre stabilisatrice. Capacité de charge maximale 8,5 tonnes..

Optional

| | |
|---|---|
| 01632 Arrière : 8,50 t, parabolique asym., SR8.14 | 01372 Suspension arrière pneumatique |
| 01636 Arrière : 8,50 t, pneumatique, SR8.14 | 00369 Suspension arrière parabolique, asymétrique |

ROUES ET PNEUMATIQUES

Essieu(x) avant : 245/70R17.5; Essieu(x) arrière moteurs : 245/70R17.5; Goodyear; Enjoliveurs de roues gris argenté.

Optional

| | |
|---|---------------------------------|
| 06764 Enjoliveurs de roues de couleur noire | 16152 Marques et types de pneus |
|---|---------------------------------|

CHAÎNE CINÉMATIQUE

Moteur PX-5, moteur diesel 4 cylindres, 4,5 litres. Puissance 139 kW (189 CV) à 2 300 tr/min. Couple maxi 745 Nm à 1200 - 1 700 tr/min.; Valeurs d'émissions conformes à la norme Euro 6; Boîte de vitesses manuelle, 6 rapports.; Rapport de boîte 6,58-0,78.; Rapport pont AR 3.31.

Optional

| | |
|--|---|
| 07667 Boîte de vitesses autom. PowerLine, 8 rapports | 02808 Rapport essieu arrière 4.56 |
| 09888 Boîte de vitesses auto., 5 rapports | 02809 Rapport pont AR 5.13 |
| 01879 Rapport pont AR 3.73 | 02843 Blocage de différentiel mécanique |
| 02800 Rapport essieu arrière 4.10 | |

EQUIPEMENTS DE FREINAGE

Frein sur échappement.

Optional

| | |
|--|--|
| 06195 Cmde frein de stat. avec position de test | 09525 Cde frein stat avec pos. test et avert. verbal |
| 09524 Commande frein de stat. avec avertissement vocal | |

CHÂSSIS

Empattement 3,55 m / porte-à-faux arrière 1,98 m; Hauteur des longerons 210 mm; Unité EAS à droite, échap. à droite vers l'arrière; Coffre batt. gauche, sans supp. roue sec.; Réservoir à carburant en plastique 110 l; Réservoir pour AdBlue® 30 l, côté droit du châssis; Dispositif anti-projections.

Optional

| | | | |
|-------|--|-------|--|
| 04426 | Batt. g., supp. roue de sec. sur porte-à-faux arr. | 02011 | Porte-roue de secours sur porte-à-faux arrière |
| 04439 | Coffre batt. gauche, porte-roue sec. droit | 07071 | Porte-roue de secours côté droit |
| 01623 | Barre anti-encastrement AR | 03323 | Feu arrière avec LED |

EQUIPEMENTS D'ATTELAGE

Traverse de fermeture châssis Valeur D=0 kN.

Optional

| | | | |
|-------|--|-------|---------------------------------|
| 06779 | Traverse D85-Dc70-V25, sans accouplement, montée | 04661 | Valeur D de la traverse D = 8,5 |
| 06657 | Traverse D85-Dc70-V25, accouplement D85, montée | | |

SUPERSTRUCTURES ET PRÉPARATIONS CARROSSERIE

Connecteur(s) châssis pour équip. auxiliaires; Config. de série des trous pour fix. de superstr..

Optional

| | | | |
|-------|--|-------|--|
| 09952 | Module carrossier (BBM) complet | 01502 | Sans feux de gabarit latéraux |
| 02950 | Connecteur d'application plate-forme hydraulique | 07487 | Mét. de fix. de car. BAM 1, consoles fournies sép. |
| 09240 | Connecteur équip.aux., ramassage ordures ménagères | 07488 | Mét. de fix. de car. BAM 3, consoles fournies sép. |

PRISE DE FORCE

Optional

| | | | |
|-------|--|-------|---|
| 06624 | PDF indirecte sur moteur avant | 06282 | PDF sur moteur arr. à 13 h, perma, entr. de pompe |
| 06785 | PDF mot. avant préparation alternateur 22,5 kW | 16148 | Types de PDF et positions |

ALIMENTATION ÉLECTRIQUE 24 V

Alternateur 100 A, batteries 2x 175 Ah..

Optional

| | | | |
|-------|------------------|-------|---------------------|
| 02544 | Alternateur 80 A | 01906 | Batteries 2x 125 Ah |
|-------|------------------|-------|---------------------|

PTC ET PTR

Poids du châssis, PTC technique 11 990 kg max.; Chaîne cinématique, PTR technique égal au PTC.

Optional

| | | | |
|-------|--|-------|--|
| 08012 | Poids du châssis, PTC technique 12 000 kg max. | 08629 | Chaîne cinématique, PTR 22 000 kg max |
| 00054 | Chaîne cinématique, PTR 18 000 kg max | 03700 | Chaîne cinématique, PTR technique = PTC+3 500 kg |
| 00728 | Chaîne cinématique, PTR 20 000 kg max | | |

CONDITIONS D'UTILISATION

Séparateur d'eau, non chauffé; Prise d'air basse.

Optional

| | | | |
|-------|---------------------------|-------|----------------------------|
| 02270 | Climat froid | 04482 | Prise d'air haute, arrière |
| 04767 | Séparateur d'eau, chauffé | | cabine |
| | | 09960 | Prise d'air sur pavillon |

LIVRAISON DU VEHICULE

Trousse à outils standard.

Optional

| | |
|-------|----------------------------------|
| 06491 | Trousse à outils Europe de l'Est |
|-------|----------------------------------|

Dimensions XB FA 12t

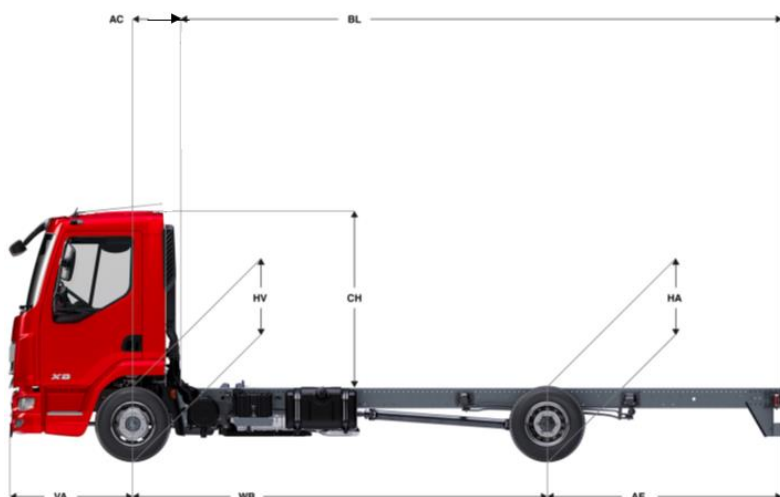

Hauteur de faux-châssis minimale : 97 mm avec pneumatiques 245/70R17,5 et longerons 210 mm

| DIMENSIONS | 31 | 35 | 39 | 43 | 46 | 50 | 54 | 57 | 61 | 64 | 67 |
|---|------|------|------|------|------|------|------|------|------|-------|-------|
| WB : Empattement | 3,15 | 3,55 | 3,90 | 4,30 | 4,65 | 5,00 | 5,40 | 5,70 | 6,10 | 6,40 | 6,70 |
| AE : Porte à faux AR standard | 1,73 | 1,98 | 2,23 | 2,43 | 2,75 | 2,83 | 2,43 | 2,41 | 2,65 | 2,80 | 3,00 |
| VA : Porte à faux AV standard | 1,29 | | | | | | | | | | |
| HV : Hauteur de châssis essieu AV | 0,81 | | | | | | | | | | |
| HA : Hauteur à vide à vide châssis AR en charge | 0,85 | | | | | | | | | | |
| | 0,78 | | | | | | | | | | |
| Rayon de braquage entre murs | 5,41 | 5,89 | 6,32 | 6,81 | 7,24 | 7,67 | 8,16 | 8,53 | 9,02 | 9,39 | 9,77 |
| Rayon de braquage entre trottoirs | 6,08 | 6,57 | 7,01 | 7,51 | 7,94 | 8,38 | 8,88 | 9,24 | 9,74 | 10,11 | 10,49 |
| RB : Largeurs entre longerons | 0,86 | | | | | | | | | | |
| SB : Voie | 1,74 | | | | | | | | | | |
| TB : Largeur totale | 2,32 | | | | | | | | | | |

| CABINES | XB | |
|---|------------------------------------|---------|
| | Day Cab | Sleeper |
| T (HV+CH) : Hauteur de cabine à vide depuis sol | 2,65 | 2,68 |
| CH : Hauteur cabine au-dessus des longerons | 1,84 | 1,87 |
| AC : Entrée de carrosserie | prise d'air basse (009063) | 0,45 |
| | prise d'air dos cabine (004482) | 0,54 |
| | prise d'air sur pavillon (009960)* | 0,80 |
| | | X |

* et/ou échappement vertical (004442)

Poids en kilogrammes et longueurs en mètres.

Configuration Standard :

| | |
|---------------------------|-----------------------------|
| Essieu AV parabolique F48 | Longeron 210mm |
| Pneus AV 245/70R17,5 | Sans déflecteur de pavillon |

XB FA 12t Day Cab PX-5

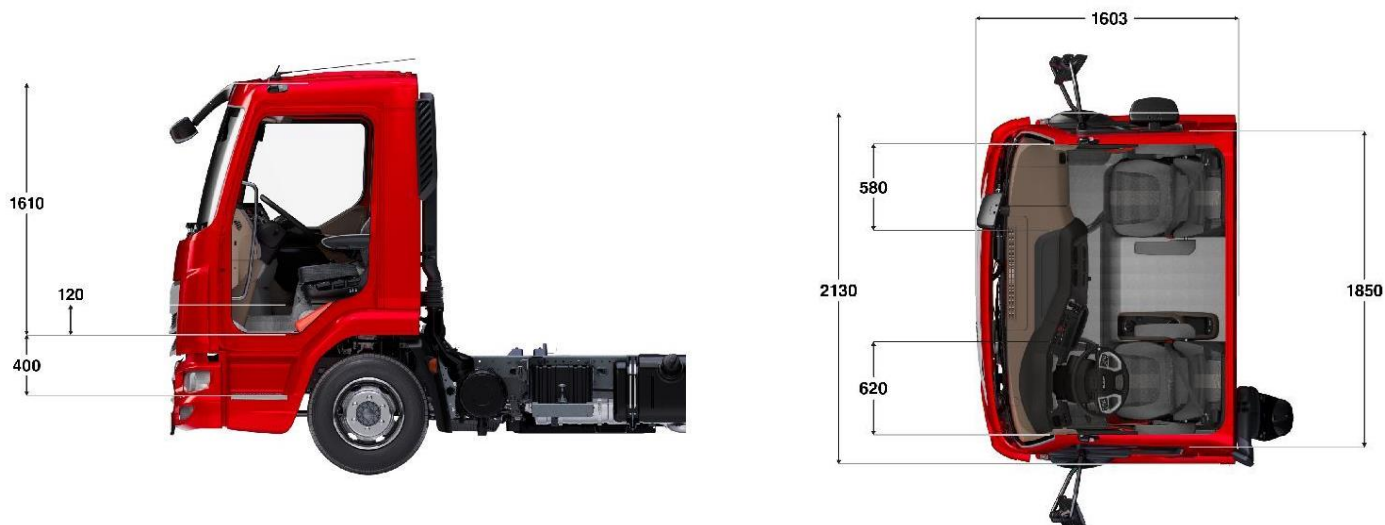

| | | XB | | | | | | | | | | |
|-------------------|----|-------------|-------------|-------------|-------------|-------------|-------------|-------------|-------------|-------------|-------------|-------------|
| | | Day Cab | | | | | | | | | | |
| Empattement | | 3,15 | 3,55 | 3,90 | 4,30 | 4,65 | 5,00 | 5,40 | 5,70 | 6,10 | 6,40 | 6,70 |
| Poids châssis (1) | | 3428 | 3459 | 3481 | 3513 | 3537 | 3568 | 3581 | 3604 | 3631 | 3657 | 3684 |
| Répartition (1) | AV | 2396 | 2400 | 2401 | 2408 | 2408 | 2422 | 2447 | 2460 | 2466 | 2473 | 2479 |
| | AR | 1032 | 1059 | 1080 | 1104 | 1129 | 1145 | 1134 | 1144 | 1165 | 1184 | 1205 |

(1) Poids moyen du châssis et de la cabine calculé avec 30 l de gazole, 5 l d'AdBlue® et sans conducteur (tolérance de ± 3%).

| | | XB | | | | | | | | | | | Capacité des essieux |
|-----------------------------|------|-----------------------|------|------|------|------|------|------|------|------|-------|-------|---|
| | | Day Cab | | | | | | | | | | | |
| Empattement | | 3,15 | 3,55 | 3,90 | 4,30 | 4,65 | 5,00 | 5,40 | 5,70 | 6,10 | 6,40 | 6,70 | AV 4,48 t et AR 8,48 t : - Indice <u>minimum</u> des pneus : AV 136 et AR 134 - Essieu avant : 4,5t |
| P.T.A.C. | | 11990 ou 12000 | | | | | | | | | | | |
| Poids Mini / Maxi au Sol | AV | 2254 / 4480 | | | | | | | | | | | |
| | AR | 687 / 8480 | | | | | | | | | | | |
| Longueur de carrosserie (2) | Mini | 3,99 | 4,60 | 5,12 | 5,71 | 6,24 | 6,76 | 7,36 | 7,81 | 8,41 | 8,86 | 9,31 | |
| | Maxi | 4,59 | 5,28 | 5,88 | 6,58 | 7,18 | 7,79 | 8,51 | 9,05 | 9,75 | 10,25 | 10,25 | |

(1) et (2) Valeurs calculées à partir des spécifications standards et avec chargement uniformément réparti.

XB FA 12t Sleeper Cab PX-5

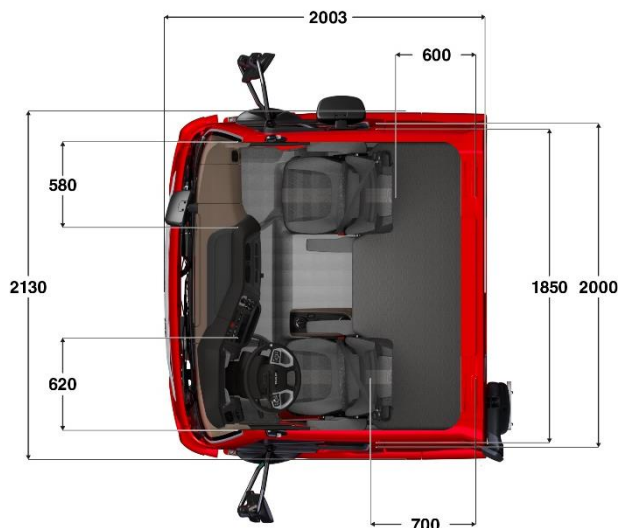

| | | XB | | | | | | | | | |
|-------------------|----|-------------|-------------|-------------|-------------|-------------|-------------|-------------|-------------|-------------|-------------|
| | | Sleeper Cab | | | | | | | | | |
| Empattement | | 3,55 | 3,90 | 4,30 | 4,65 | 5,00 | 5,40 | 5,70 | 6,10 | 6,40 | 6,70 |
| Poids châssis (1) | | 3582 | 3604 | 3635 | 3659 | 3690 | 3704 | 3726 | 3753 | 3779 | 3807 |
| Répartition (1) | AV | 2542 | 2541 | 2547 | 2545 | 2559 | 2582 | 2595 | 2600 | 2607 | 2612 |
| | AR | 1040 | 1063 | 1088 | 1114 | 1131 | 1122 | 1131 | 1153 | 1172 | 1195 |

(1) Poids moyen du châssis et de la cabine calculé avec 30 l de gazole, 5 l d'AdBlue® et sans conducteur (tolérance de ± 3%).

| | | XB | | | | | | | | | | Capacité des essieux |
|-----------------------------|------|-----------------------|------|------|------|------|------|------|------|------|------|---|
| | | Sleeper Cab | | | | | | | | | | |
| Empattement | | 3,55 | 3,90 | 4,30 | 4,65 | 5,00 | 5,40 | 5,70 | 6,10 | 6,40 | 6,70 | AV 4,48 t et AR 8,48 t : - Indice <u>minimum</u> des pneus : AV 136 et AR 134 - Essieu avant : 4,5t |
| P.T.A.C. | | 11990 ou 12000 | | | | | | | | | | |
| Poids Mini / Maxi au Sol | AV | 2254 / 4480 | | | | | | | | | | |
| | AR | 687 / 8480 | | | | | | | | | | |
| Longueur de carrosserie (2) | Mini | 4,01 | 4,53 | 5,14 | 5,67 | 6,20 | 6,81 | 7,27 | 7,88 | 8,34 | 8,80 | |
| | Maxi | 4,69 | 5,31 | 6,01 | 6,62 | 7,24 | 7,97 | 8,52 | 9,22 | 9,76 | 9,90 | |

(1) et (2) Valeurs calculées à partir des spécifications standards et avec chargement uniformément réparti.

XB FA 12t Day Cab PX-7

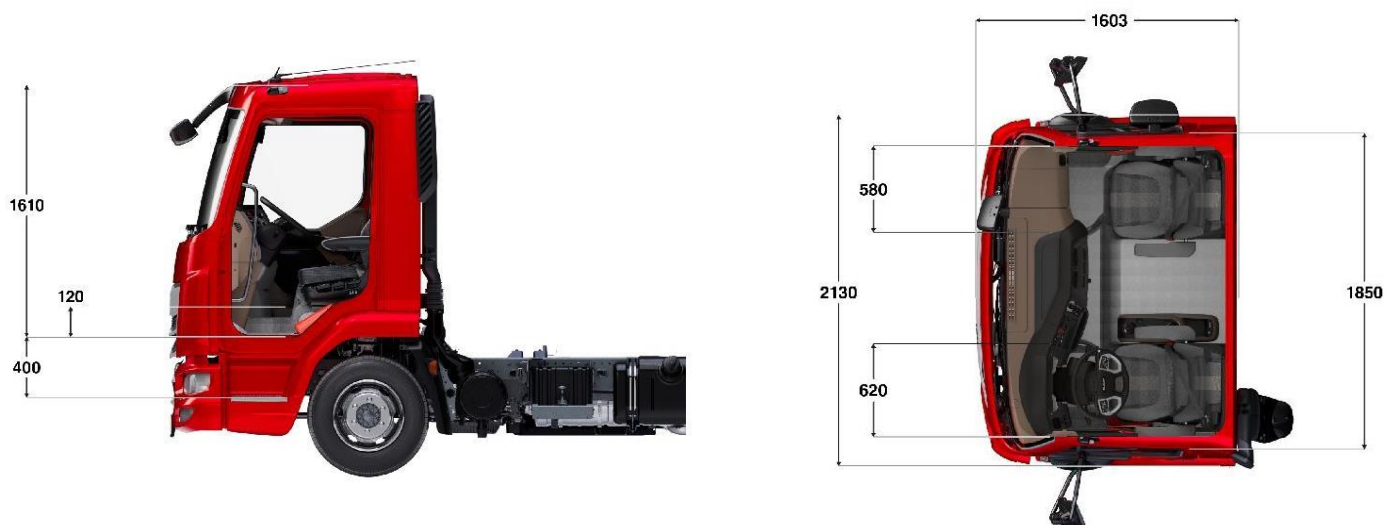

| | | XB | | | | | | | | | | |
|-------------------|----|-------------|-------------|-------------|-------------|-------------|-------------|-------------|-------------|-------------|-------------|-------------|
| | | Day Cab | | | | | | | | | | |
| Empattement | | 3,15 | 3,55 | 3,90 | 4,30 | 4,65 | 5,00 | 5,40 | 5,70 | 6,10 | 6,40 | 6,70 |
| Poids châssis (1) | | 3613 | 3645 | 3667 | 3698 | 3722 | 3752 | 3766 | 3788 | 3815 | 3842 | 3869 |
| Répartition (1) | AV | 2577 | 2581 | 2583 | 2590 | 2590 | 2605 | 2629 | 2643 | 2649 | 2656 | 2662 |
| | AR | 1036 | 1064 | 1084 | 1108 | 1132 | 1147 | 1137 | 1145 | 1166 | 1186 | 1207 |

(1) Poids moyen du châssis et de la cabine calculé avec 30 l de gazole, 5 l d'AdBlue® et sans conducteur (tolérance de ± 3%).

| | | XB | | | | | | | | | | Capacité des essieux | |
|-----------------------------|---------|---------------------------|------|------|------|------|------|------|------|------|-------|-----------------------------|---|
| | | Day Cab | | | | | | | | | | | |
| Empattement | | 3,15 | 3,55 | 3,90 | 4,30 | 4,65 | 5,00 | 5,40 | 5,70 | 6,10 | 6,40 | 6,70 | AV 4,48 t et AR 8,48 t : - Indice <u>minimum</u> des pneus : AV 136 et AR 134 - Essieu avant : 4,5t |
| P.T.A.C. | | 11990 ou 12000 | | | | | | | | | | | |
| Poids Mini / Maxi au Sol | AV / AR | 2254 / 4480 687 / 8480 | | | | | | | | | | | |
| Longueur de carrosserie (2) | Mini | 4,10 | 4,71 | 5,24 | 5,85 | 6,38 | 6,92 | 7,53 | 7,99 | 8,61 | 9,07 | 9,53 | |
| | Maxi | 4,70 | 5,41 | 6,02 | 6,73 | 7,35 | 7,98 | 8,72 | 9,27 | 9,98 | 10,25 | 10,25 | |

(1) et (2) Valeurs calculées à partir des spécifications standards et avec chargement uniformément réparti.

XB FA 12t - PX-7 - Sleeper Cab

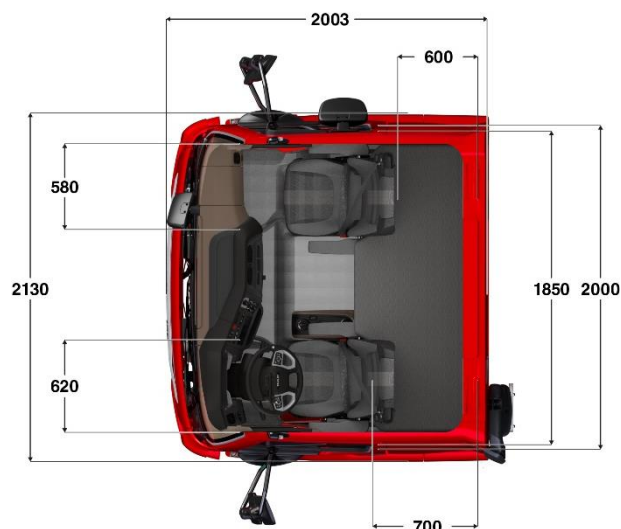

| | | XB | | | | | | | | | |
|-------------------|----|-------------|-------------|-------------|-------------|-------------|-------------|-------------|-------------|-------------|-------------|
| | | Sleeper Cab | | | | | | | | | |
| Empattement | | 3,55 | 3,90 | 4,30 | 4,65 | 5,00 | 5,40 | 5,70 | 6,10 | 6,40 | 6,70 |
| Poids châssis (1) | | 3768 | 3790 | 3821 | 3846 | 3876 | 3889 | 3912 | 3939 | 3965 | 3992 |
| Répartition (1) | AV | 2722 | 2722 | 2728 | 2727 | 2741 | 2764 | 2777 | 2782 | 2790 | 2795 |
| | AR | 1046 | 1068 | 1093 | 1119 | 1135 | 1125 | 1135 | 1157 | 1175 | 1197 |

(1) Poids moyen du châssis et de la cabine calculé avec 30 l de gazole, 5 l d'AdBlue® et sans conducteur (tolérance de ± 3%).

| | | XB | | | | | | | | | | Capacité des essieux |
|-----------------------------|------|-----------------------|------|------|------|------|------|------|------|------|------|---|
| | | Sleeper Cab | | | | | | | | | | |
| Empattement | | 3,55 | 3,90 | 4,30 | 4,65 | 5,00 | 5,40 | 5,70 | 6,10 | 6,40 | 6,70 | AV 4,48 t et AR 8,48 t : - Indice <u>minimum</u> des pneus : AV 136 et AR 134 - Essieu avant : 4,5t |
| P.T.A.C. | | 11990 ou 12000 | | | | | | | | | | |
| Poids Mini / Maxi au Sol | AV | 2254 / 4480 | | | | | | | | | | |
| | AR | 687 / 8480 | | | | | | | | | | |
| Longueur de carrosserie (2) | Mini | 4,12 | 4,66 | 5,28 | 5,82 | 6,36 | 6,98 | 7,45 | 8,08 | 8,54 | 9,01 | |
| | Maxi | 4,82 | 5,45 | 6,17 | 6,79 | 7,43 | 8,18 | 8,74 | 9,46 | 9,90 | 9,90 | |

(1) et (2) Valeurs calculées à partir des spécifications standards et avec chargement uniformément réparti.

Régime moteur XB FA 12t PX-5

| | | Manuelle | | | Automatique | | | | | | |
|--|-------------|------------------------|------|------|-----------------------------------|------|------|------|-------------------------------|------|------|
| Boîte de vitesses (1er rapport - dernier rapport) | | 6S800 (6,58 - 0,78) | | | Powerline 8AP800 (4,89 - 0,64) | | | | Allison 2500 (3,51 - 0,74) | | |
| Pont AR | | SR8.14 | | | | | | | | | |
| Rapport de pont | | 3,31 | 3,73 | 4,10 | 3,31 | 3,73 | 4,10 | 4,56 | 5,13 | 4,10 | 4,56 |
| Régime moteur à 85 km/h (tr/mn) | 245/70R17,5 | 1520 | 1713 | 1883 | 1247 | 1406 | 1545 | 1718 | 1933 | 1786 | 1987 |

Les données ci-dessus sont à titre informatives. Selon la configuration et les options choisies, il se peut que certaines combinaisons de chaînes cinématiques ne soient pas disponibles bien que référencées ci-dessus.

Régime moteur XB FA 12t PX-7

| | | Manuelle | | | Automatique | | | | | | | | | |
|--|-------------|-------------------------|------|------|------------------------------------|------|------|------|-------------------------------|------|------|------|------|------|
| Boîte de vitesses (1er rapport - dernier rapport) | | 6S1000 (6,75 - 0,78) | | | Powerline 8AP1000 (4,89 - 0,64) | | | | Allison 3000 (3,49 - 0,69) | | | | | |
| Pont AR | | SR8.14 | | | | | | | | | | | | |
| Rapport de pont | | 3,31 | 3,73 | 4,10 | 3,31 | 3,73 | 4,10 | 4,56 | 5,13 | 3,31 | 3,73 | 4,10 | 4,56 | 5,13 |
| Régime moteur à 85 km/h (tr/mn) | 245/70R17,5 | 1520 | 1713 | 1883 | 1247 | 1406 | 1545 | 1718 | 1933 | 1345 | 1515 | 1666 | 1853 | 2084 |

Les données ci-dessus sont à titre informatives. Selon la configuration et les options choisies, il se peut que certaines combinaisons de chaînes cinématiques ne soient pas disponibles bien que référencées ci-dessus.