

Fiche Technique

XB 190

FA 4X2 Porteur, 08t



MOTEURS

XB NewGen 170 PX-5 (124 kW / 169 hp)

XB NewGen 190 PX-5 (139 kW / 189 hp)

XB NewGen 210 PX-5 (153 kW / 208 hp)

XB NewGen 230 PX-7 (167 kW / 227 hp)

PTAC

7490 kg (ou 7500 kg)

Max AV 3600 kg

Max AR 5000 kg

PTRA maximal

18000 kg

001F3802AAAA - 202501H - 18-09-2024

DAF Trucks France, Tél: 01 49 90 80 00, www.daftrucks.fr

EXTÉRIEUR DE LA CABINE

Day Cab avec pare-chocs en acier, vitres teintées et lève-vitres électriques. Rétroviseurs principaux et rétroviseurs grand angle à chauffage électrique. Largeur de la cabine : 2 130 mm.; Rétroviseurs à réglage électrique; Bras de rétro. superstructure 2,50 -2,60 m; Antévisseur frontale; Caméra arrière.

Optional

| | |
|---|--|
| 02576 Day Cab agrandie | 02083 Deux gyrophares LED |
| 02106 Cabine Couchette | 07343 Vitre latérale de porte passager |
| 01173 Suspension de cabine: mécanique | 00915 Sans vitre latérale/Vitre simple AR |
| 01605 Suspension de cabine: mécanique renforcée | 09101 Vitres teintées (vert), chauffantes |
| 09983 Feux de brouillard | 03605 Bras de rétro. superstructure 2,10 -2,29 m |
| 09984 Feux de brouillard et phares de virage | 09282 Bras de rétro. superstructure 2,30 -2,40 m |
| 06629 Deux gyrophares | 09283 Bras de rétro. superstructure 2,40 -2,50 m |

EQUIPEMENTS AÉRODYNAMIQUES

Optional

| | |
|--|---|
| 09286 Préparation pour montage de déflecteur de pavillon | 07092 Défl. de pavillon réglable bas (ensemble) |
| 06776 Déflecteur de pavillon réglable | 09287 Préparation pour déflecteurs latéraux |
| 07109 Déflecteur de pavillon réglable haut (ensemble) | 07112 Extensions latérales longues (ensemble) |

COULEURS

; Rampe de phares et pare-chocs : Gris foncé; Marches et ailes de la cabine Stone Grey; Couleur de châssis gris..

Optional

| | |
|--|---|
| 06485 Rampe de phares et pare-chocs : couleur cabine | 16153 Couleurs de cabines et de châssis |
| 01109 Marches et ailes couleur cabine | |

INTÉRIEUR CABINE

Volant à gauche; Colonne de direction à réglage mécanique; Siège conducteur: suspension pneumatique; Siège passager : fixe, velours; Rangement sur tunnel moteur.

Optional

| | |
|--|---|
| 01847 Direction à droite | 04346 Couchette inférieure, niveau normal |
| 09271 Volant, cuir, couleur noir | 03703 Chauffage auxiliaire de cabine Air Top 2000 |
| 03516 Colonne de direction à réglage pneumatique | 04246 Trappe de pavillon, commande manuelle |
| 00967 Ceintures de sécurité rouges | 04258 Trappe de pavillon, commande électrique |
| 16158 Types de sièges | |

COMMUNICATION ET GESTION DE CONDUITE

Préparation pour connecteur FMS; Tachygraphe numérique, Stoneridge 1C version G2V2; Assistant pour conduire efficiente.

Optional

| |
|--|
| 16155 Équipement audio, marques et pneus |
|--|

SÛRETÉ ET SÉCURITÉ

Reconnaissance des limites de vitesse; DAF Drowsiness Detection; Assistance au démarrage.

Optional

| | |
|---|-------------------------------------|
| 08631 Airbag (chauffeur) et 2 prétens. ceint. sécurité | 01723 Sans avertisseur de marche AR |
| 07414 Alarme de recul avec volume à réglage automatique | 16156 Ensembles CE-ADR |

SUSPENSION ET ESSIEUX

Essieu avant type F36. Suspension à lames paraboliques avec amortisseurs et barre stabilisatrice. Charge maxi 3,6 tonnes.; Essieu arrière entraîné à simple réduction du type SR5.13 avec suspension à lames paraboliques, amortisseurs et barre stabilisatrice. Capacité de charge maximale 5,00 tonnes..

Optional

| | |
|--|---|
| 07523 Avant : 3,60 t, parabolique HD, F36 | 00731 Arrière : 5,00 t, parabol. surélevée HD, SR5.13 |
| 00919 Avant : 3,60 t, parabolique surélevée HD, F36 | 00707 Arrière : 5,00 t, pneumatique, SR5.13 |
| 01927 Suspension avant parabolique surélevée, Heavy Duty | 01372 Suspension arrière pneumatique |
| 07368 Suspension av. parabolique, utilisation intensive | 01983 Suspension AR parabolique surélevée, Heavy Duty |
| 00736 Arrière : 5,00 t, parabolique HD, SR5.13 | 00369 Suspension arrière parabolique, asymétrique |
| 00730 Arrière : 5,00 t, parabolique surélevée, SR5.13 | 08031 Suspension arrière parabolique, usage lourd |
| 00688 Arrière : 5,00 t, parabolique asym., SR5.13 | 01959 Suspension arrière parabolique, surélevée |

ROUES ET PNEUMATIQUES

Essieu(x) avant : 215/75R17.5; Essieu(x) arrière moteurs : 215/75R17.5; Goodyear; Enjoliveurs de roues gris argenté.

Optional

| | |
|---|---------------------------------|
| 06764 Enjoliveurs de roues de couleur noire | 16152 Marques et types de pneus |
|---|---------------------------------|

CHAÎNE CINÉMATIQUE

Moteur PX-5, moteur diesel 4 cylindres, 4,5 litres. Puissance 139 kW (189 CV) à 2 300 tr/min. Couple maxi 745 Nm à 1200 - 1 700 tr/min.; Valeurs d'émissions conformes à la norme Euro 6; Boîte de vitesses manuelle, 6 rapports.; Rapport de boîte 6,58-0,78.; Rapport pont AR 3.31.

Optional

| | |
|--|---|
| 07667 Boîte de vitesses autom. PowerLine, 8 rapports | 02808 Rapport essieu arrière 4.56 |
| 01879 Rapport pont AR 3.73 | 02843 Blocage de différentiel mécanique |
| 02800 Rapport essieu arrière 4.10 | |

EQUIPEMENTS DE FREINAGE

Frein sur échappement.

Optional

| | |
|--|--|
| 06195 Cmde frein de stat. avec position de test | 09525 Cde frein stat avec pos. test et avert. verbal |
| 09524 Commande frein de stat. avec avertissement vocal | |

CHÂSSIS

Empattement 3,55 m / porte-à-faux arrière 1,98 m; Hauteur des longerons 210 mm; Unité EAS à droite, échap. à droite vers l'arrière; Coffre batt. gauche, sans supp. roue sec.; Réservoir à carburant en plastique 110 l; Réservoir pour AdBlue® 30 l, côté droit du châssis; Dispositif anti-projections.

Optional

| | | | |
|-------|--|-------|--|
| 04426 | Batt. g., supp. roue de sec. sur porte-à-faux arr. | 02011 | Porte-roue de secours sur porte-à-faux arrière |
| 04439 | Coffre batt. gauche, porte-roue sec. droit | 07071 | Porte-roue de secours côté droit |
| 01623 | Barre anti-encastrement AR | 03323 | Feu arrière avec LED |

EQUIPEMENTS D'ATTELAGE

Traverse de fermeture châssis Valeur D=0 kN.

Optional

| | | | |
|-------|--|-------|--|
| 06779 | Traverse D85-Dc70-V25, sans accouplement, montée | 01185 | Traverse att. D85-Dc70-V25, boule att. D85, montée |
| 06657 | Traverse D85-Dc70-V25, accouplement D85, montée | 04661 | Valeur D de la traverse D = 8,5 |

SUPERSTRUCTURES ET PRÉPARATIONS CARROSSERIE

Connecteur(s) châssis pour équip. auxiliaires; Config. de série des trous pour fix. de superstr..

Optional

| | | | |
|-------|--|-------|--|
| 09952 | Module carrossier (BBM) complet | 01502 | Sans feux de gabarit latéraux |
| 06691 | Connecteur équip. aux., avant de la cabine | 00126 | Méthode de fix. carr. BAM 1, consoles de type B |
| 02950 | Connecteur d'application plate-forme hydraulique | 07487 | Mét. de fix. de car. BAM 1, consoles fournies sép. |
| 09240 | Connecteur équip.aux., ramassage ordures ménagères | 07488 | Mét. de fix. de car. BAM 3, consoles fournies sép. |

PRISE DE FORCE

Optional

| | | | |
|-------|--|-------|---|
| 06624 | PDF indirecte sur moteur avant | 06282 | PDF sur moteur arr. à 13 h, perma, entr. de pompe |
| 06785 | PDF mot. avant préparation alternateur 22,5 kW | 16148 | Types de PDF et positions |

ALIMENTATION ÉLECTRIQUE 24 V

Alternateur 100 A, batteries 2x 175 Ah..

Optional

| | | | |
|-------|------------------|-------|---------------------|
| 02544 | Alternateur 80 A | 01906 | Batteries 2x 125 Ah |
|-------|------------------|-------|---------------------|

PTC ET PTR

Poids du châssis, PTC technique 7 490 kg max.; Chaîne cinématique, PTR technique égal au PTC.

Optional

| | | | |
|-------|---|-------|--|
| 08643 | Poids du châssis, PTC technique 7 500 kg max. | 00054 | Chaîne cinématique, PTR 18 000 kg max |
| 08644 | Poids du châssis, PTC technique 8 300 kg max. | 03700 | Chaîne cinématique, PTR technique = PTC+3 500 kg |
| 03428 | Chaîne cinématique, PTR 16 000 kg max | | |

CONDITIONS D'UTILISATION

Séparateur d'eau, non chauffé; Prise d'air basse.

Optional

| | | | |
|-------|-----------------------------------|-------|--------------------------------|
| 02270 | Climat froid | 09960 | Prise d'air sur pavillon |
| 04767 | Séparateur d'eau, chauffé | 04793 | Plaque de protection radiateur |
| 04482 | Prise d'air haute, arrière cabine | | |

LIVRAISON DU VEHICULE

Trousse à outils standard.

Optional

| | |
|-------|----------------------------------|
| 06491 | Trousse à outils Europe de l'Est |
|-------|----------------------------------|

Dimensions XB FA 7,5t

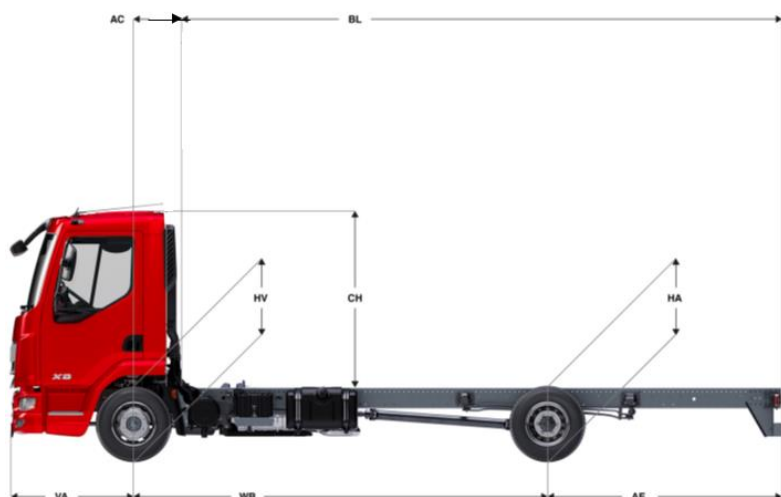

Hauteur de faux-châssis minimale : 104 mm avec pneumatiques 215/75R17,5 et longerons 210 mm

| DIMENSIONS | 31 | 35 | 39 | 43 | 46 | 50 | 54 |
|--------------------------------------|----------------|------|------|------|------|------|------|
| WB : Empattement | 3,15 | 3,55 | 3,90 | 4,30 | 4,65 | 5,00 | 5,40 |
| AE : Porte à faux AR standard | 1,73 | 1,98 | 2,23 | 2,43 | 2,75 | 2,83 | 2,43 |
| VA : Porte à faux AV standard | 1,29 | | | | | | |
| HV : Hauteur de châssis essieu AV | 0,77 | | | | | | |
| HA : Hauteur châssis AR en charge | à vide 0,88 | | | | | | |
| | 0,76 | | | | | | |
| Rayon de braquage entre murs | 5,39 | 5,88 | 6,32 | 6,81 | 7,24 | 7,67 | 8,16 |
| Rayon de braquage entre trottoirs | 6,07 | 6,57 | 7,01 | 7,51 | 7,94 | 8,38 | 8,88 |
| RB : Largeurs entre longerons | 0,86 | | | | | | |
| SB : Voie | 1,74 | | | | | | |
| TB : Largeur totale | 2,28 | | | | | | |

| CABINES | XB | |
|---|------------------------------------|---------------|
| | Day Cab | Sleeper |
| T (HV+CH) : Hauteur de cabine à vide depuis sol | 2,61 | 2,64 |
| CH : Hauteur cabine au-dessus des longerons | 1,84 | 1,87 |
| AC : Entrée de carrosserie | prise d'air basse (009063) | 0,45 0,80 |
| | prise d'air dos cabine (004482) | 0,54 0,92 |
| | prise d'air sur pavillon (009960)* | 0,80 X |

* et/ou échappement vertical (004442)

Poids en kilogrammes et longueurs en mètres.

Configuration Standard :

| | |
|---------------------------|-----------------------------|
| Essieu AV parabolique F36 | Longeron 210 mm |
| Pneus AV 215/75R17,5 | Sans déflecteur de pavillon |

XB FA 7,5t - PX-5 - Day Cab

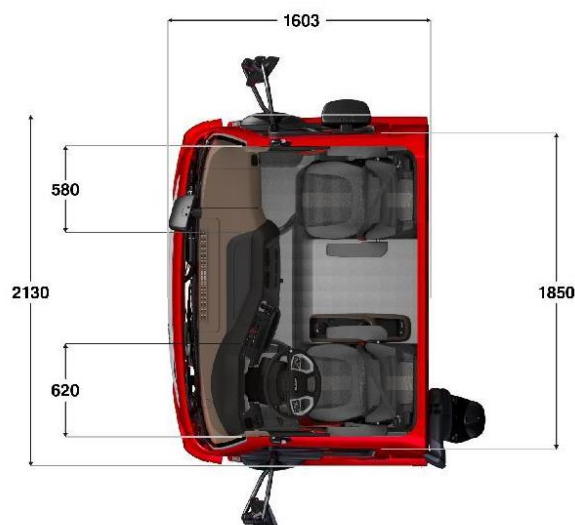

| | | XB | | | | | | |
|-------------------|----|-------------|-------------|-------------|-------------|-------------|-------------|-------------|
| | | Day Cab | | | | | | |
| Empattement | | 3,15 | 3,55 | 3,90 | 4,30 | 4,65 | 5,00 | 5,40 |
| Poids châssis (1) | | 3087 | 3105 | 3122 | 3153 | 3181 | 3197 | 3203 |
| Répartition (1) | AV | 2308 | 2305 | 2305 | 2313 | 2316 | 2323 | 2341 |
| | AR | 779 | 800 | 817 | 840 | 865 | 873 | 862 |

(1) Poids moyen du châssis et de la cabine calculé avec 30 l de gazole, 5 l d'AdBlue® et sans conducteur (tolérance de ± 3%).

| | | XB | | | | | | | Capacité des essieux |
|-----------------------------|----------|---------------------------|-------------|-------------|-------------|-------------|-------------|-------------|--|
| | | Day Cab | | | | | | | |
| Empattement | | 3,15 | 3,55 | 3,90 | 4,30 | 4,65 | 5,00 | 5,40 | <u>AV 3,4 t et AR 5,0 t :</u> - Indice <u>minimum</u> des pneus : AV 126 et AR 116 - Essieu avant : 3,6t |
| P.T.A.C. | | 7490 ou 7500 | | | | | | | |
| Poids Mini / Maxi au Sol | AV AR | 2254 / 3400 687 / 5000 | | | | | | | |
| Longueur de carrosserie (2) | Mini | 3,93 | 4,52 | 5,03 | 5,62 | 6,14 | 6,66 | 7,25 | <u>AV 3,6 t et AR 5,0 t :</u> - Indice <u>minimum</u> des pneus : AV 128 et AR 116 - Essieu avant : 3,6t |
| | Maxi | 5,08 | 5,83 | 6,50 | 7,27 | 7,94 | 8,62 | 9,42 | |
| P.T.A.C. | | 7500 | | | | | | | |
| Poids Mini / Maxi au Sol | AV AR | 2254 / 3600 687 / 5000 | | | | | | | |
| Longueur de carrosserie (2) | Mini | 3,68 | 4,23 | 4,71 | 5,27 | 5,76 | 6,24 | 6,80 | <u>AV 3,6 t et AR 5,0 t :</u> - Indice <u>minimum</u> des pneus : AV 128 et AR 116 - Essieu avant : 3,6t |
| | Maxi | 5,08 | 5,83 | 6,50 | 7,27 | 7,94 | 8,62 | 9,42 | |

(1) et (2) Valeurs calculées à partir des spécifications standards et avec chargement uniformément réparti.

XB FA 7,5t - PX-5 - Sleeper Cab

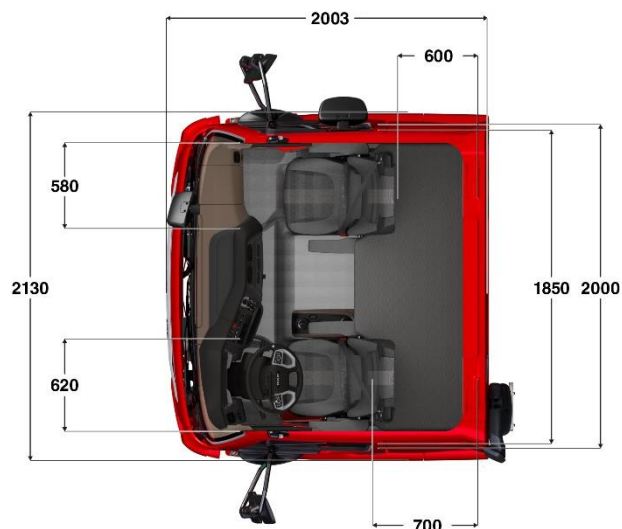

| | | XB | | | | | |
|-------------------|----|-------------|------|------|------|------|------|
| | | Sleeper Cab | | | | | |
| Empattement | | 3,55 | 3,90 | 4,30 | 4,65 | 5,00 | 5,40 |
| Poids châssis (1) | | 3229 | 3246 | 3277 | 3305 | 3321 | 3327 |
| Répartition (1) | AV | 2412 | 2413 | 2423 | 2427 | 2435 | 2453 |
| | AR | 817 | 833 | 855 | 878 | 886 | 874 |

(1) Poids moyen du châssis et de la cabine calculé avec 30 l de gazole, 5 l d'AdBlue® et sans conducteur (tolérance de ± 3%).

| | | XB | | | | | | Capacité des essieux |
|-----------------------------|----------|---------------------------|------|------|------|------|------|--|
| | | Sleeper Cab | | | | | | |
| Empattement | | 3,55 | 3,90 | 4,30 | 4,65 | 5,00 | 5,40 | <u>AV 3,4 t et AR 5,0 t :</u> - Indice <u>minimum</u> des pneus : AV 126 et AR 116 - Essieu avant : 3,6t |
| P.T.A.C. | | 7490 ou 7500 | | | | | | |
| Poids Mini / Maxi au Sol | AV AR | 2254 / 3400 687 / 5000 | | | | | | |
| Longueur de carrosserie (2) | Mini | 3,96 | 4,49 | 5,10 | 5,64 | 6,17 | 6,77 | <u>AV 3,6 t et AR 5,0 t :</u> - Indice <u>minimum</u> des pneus : AV 128 et AR 116 - Essieu avant : 3,6t |
| | Maxi | 5,30 | 5,98 | 6,78 | 7,47 | 8,16 | 8,99 | |
| P.T.A.C. | | 7490 ou 7500 | | | | | | |
| Poids Mini / Maxi au Sol | AV AR | 2254 / 3600 687 / 5000 | | | | | | |
| Longueur de carrosserie (2) | Mini | 3,66 | 4,16 | 4,74 | 5,24 | 5,74 | 6,31 | |
| | Maxi | 5,30 | 5,98 | 6,78 | 7,47 | 8,16 | 8,99 | |

(1) et (2) Valeurs calculées à partir des spécifications standards et avec chargement uniformément réparti.

XB FA 7,5t - PX-7 - Day Cab

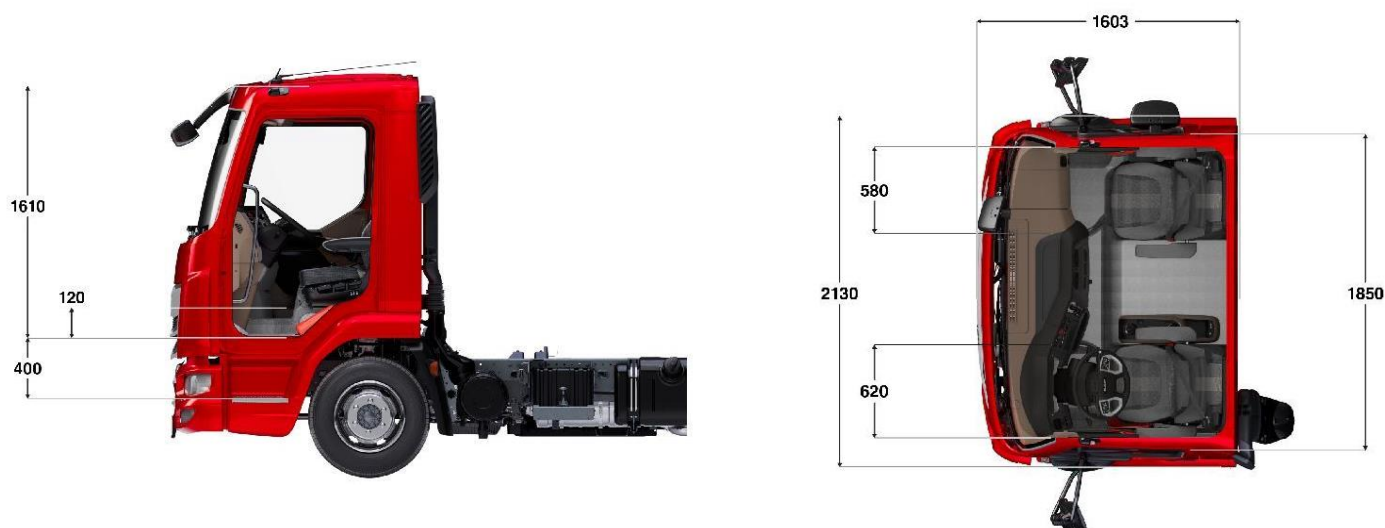

| | | XB | | | | | | |
|-------------------|----|---------|------|------|------|------|------|------|
| | | Day Cab | | | | | | |
| | | 3,15 | 3,55 | 3,90 | 4,30 | 4,65 | 5,00 | 5,40 |
| Empattement | | 3,15 | 3,55 | 3,90 | 4,30 | 4,65 | 5,00 | 5,40 |
| Poids châssis (1) | | 3271 | 3300 | 3315 | 3339 | 3355 | 3381 | 3394 |
| Répartition (1) | AV | 2487 | 2490 | 2489 | 2494 | 2492 | 2504 | 2525 |
| | AR | 784 | 810 | 826 | 845 | 863 | 877 | 869 |

(1) Poids moyen du châssis et de la cabine calculé avec 30 l de gazole, 5 l d'AdBlue® et sans conducteur (tolérance de ± 3%).

| | | XB | | | | | | | <u>Capacité des essieux</u> |
|--------------------------------|------|---------------------|------|------|------|------|------|------|--------------------------------------|
| | | Day Cab | | | | | | | |
| | | 3,15 | 3,55 | 3,90 | 4,30 | 4,65 | 5,00 | 5,40 | |
| Empattement | | 3,15 | 3,55 | 3,90 | 4,30 | 4,65 | 5,00 | 5,40 | |
| P.T.A.C. | | 7490 ou 7500 | | | | | | | <u>AV 3,4 t et AR 5,0 t :</u> |
| Poids Mini / Maxi au Sol | AV | 2254 / 3400 | | | | | | | |
| | AR | 687 / 5000 | | | | | | | |
| Longueur de carrosserie (2) | Mini | 4,12 | 4,73 | 5,26 | 5,88 | 6,41 | 6,96 | 7,57 | - Essieu avant : 3,6t |
| | Maxi | 5,33 | 6,12 | 6,81 | 7,61 | 8,30 | 9,02 | 9,87 | |
| P.T.A.C. | | 7500 | | | | | | | <u>AV 3,6 t et AR 5,0 t :</u> |
| Poids Mini / Maxi au Sol | AV | 2254 / 3600 | | | | | | | |
| | AR | 687 / 5000 | | | | | | | |
| Longueur de carrosserie (2) | Mini | 3,86 | 4,43 | 4,93 | 5,51 | 6,01 | 6,52 | 7,10 | - Essieu avant : 3,6t |
| | Maxi | 5,32 | 6,12 | 6,81 | 7,61 | 8,30 | 9,02 | 9,87 | |

(1) et (2) Valeurs calculées à partir des spécifications standards et avec chargement uniformément réparti.

XB FA 7,5t - PX-7 - Sleeper Cab

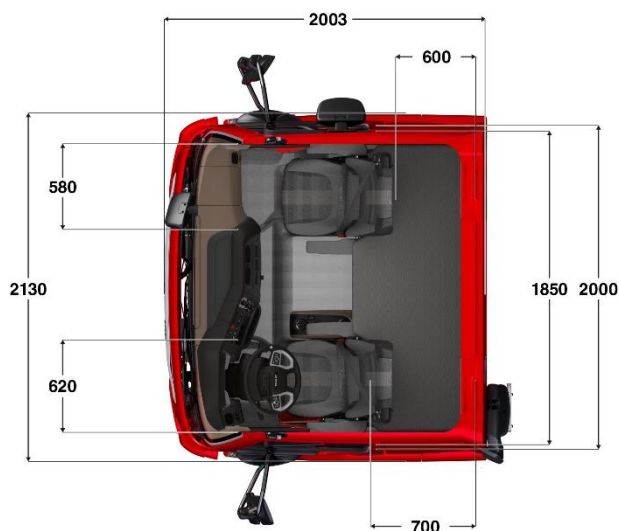

| | | XB | | | | | |
|-------------------|----|-------------|------|------|------|------|------|
| | | Sleeper Cab | | | | | |
| Empattement | | 3,55 | 3,90 | 4,30 | 4,65 | 5,00 | 5,40 |
| Poids châssis (1) | | 3424 | 3438 | 3462 | 3479 | 3505 | 3518 |
| Répartition (1) | AV | 2597 | 2597 | 2603 | 2602 | 2615 | 2637 |
| | AR | 827 | 841 | 859 | 877 | 890 | 880 |

(1) Poids moyen du châssis et de la cabine calculé avec 30 l de gazole, 5 l d'AdBlue® et sans conducteur (tolérance de ± 3%).

| | | XB | | | | | | Capacité des essieux |
|-----------------------------|------|---------------------|------|------|------|------|------|--------------------------------------|
| | | Sleeper Cab | | | | | | |
| Empattement | | 3,55 | 3,90 | 4,30 | 4,65 | 5,00 | 5,40 | <u>AV 3,4 t et AR 5,0 t :</u> |
| P.T.A.C. | | 7490 ou 7500 | | | | | | |
| Poids Mini / Maxi au Sol | AV | 2254 / 3400 | | | | | | - Essieu avant : 3,6t |
| | AR | 687 / 5000 | | | | | | |
| Longueur de carrosserie (2) | Mini | 4,19 | 4,74 | 5,37 | 5,92 | 6,49 | 7,12 | <u>AV 3,6 t et AR 5,0 t :</u> |
| | Maxi | 5,61 | 6,32 | 7,15 | 7,86 | 8,60 | 9,48 | |
| P.T.A.C. | | 7490 ou 7500 | | | | | | - Essieu avant : 3,6t |
| Poids Mini / Maxi au Sol | AV | 2254 / 3600 | | | | | | |
| | AR | 687 / 5000 | | | | | | |
| Longueur de carrosserie (2) | Mini | 3,88 | 4,40 | 4,99 | 5,51 | 6,04 | 6,63 | - Essieu avant : 3,6t |
| | Maxi | 5,61 | 6,32 | 7,15 | 7,85 | 8,60 | 9,48 | |

(1) et (2) Valeurs calculées à partir des spécifications standards et avec chargement uniformément réparti.

Régime moteur XB FA 7,5t PX-5

| | | Manuelle | | | | | | | | Automatique | | | |
|--|-------------|------------------------|------|------|------|------------------------|------|------|------|-----------------------------------|------|------|------|
| Boîte de vitesses (1er rapport - dernier rapport) | | 6S700 (6,02 - 0,79) | | | | 6S800 (6,58 - 0,78) | | | | Powerline 8AP800 (4,89 - 0,64) | | | |
| Pont AR | | SR 5.13 | | | | | | | | | | | |
| Rapport de pont | | 3,31 | 3,73 | 4,10 | 4,56 | 3,31 | 3,73 | 4,10 | 4,56 | 3,31 | 3,73 | 4,10 | 4,56 |
| Régime moteur à 85 km/h (tr/mn) | 215/75R17.5 | 1580 | 1781 | 1962 | 2177 | 1560 | 1758 | 1933 | 2150 | 1280 | 1443 | 1586 | 1764 |
| | 225/75R17,5 | 1551 | 1748 | 1922 | 2137 | 1532 | 1726 | 1897 | 2110 | 1257 | 1416 | 1557 | 1731 |

Les données ci-dessus sont à titre informatives. Selon la configuration et les options choisies, il se peut que certaines combinaisons de chaînes cinématiques ne soient pas disponibles bien que référencées ci-dessus.

Régime moteur XB FA 7,5t PX-7

| | | Manuelle | | | | Automatique | | | |
|--|-------------|-------------------------|------|------|------|------------------------------------|------|------|------|
| Boîte de vitesses (1er rapport - dernier rapport) | | 6S1000 (6,75 - 0,78) | | | | Powerline 8AP1000 (4,89 - 0,64) | | | |
| Pont AR | | SR 5.13 | | | | | | | |
| Rapport de pont | | 3,31 | 3,73 | 4,10 | 4,56 | 3,31 | 3,73 | 4,10 | 4,56 |
| Régime moteur à 85 km/h (tr/mn) | 215/75R17.5 | 1560 | 1758 | 1933 | 2150 | 1280 | 1443 | 1586 | 1764 |
| | 225/75R17,5 | 1532 | 1726 | 1897 | 2110 | 1257 | 1416 | 1557 | 1731 |

Les données ci-dessus sont à titre informatives. Selon la configuration et les options choisies, il se peut que certaines combinaisons de chaînes cinématiques ne soient pas disponibles bien que référencées ci-dessus.