

## Fiche de spécification

# XB 190

FA 4X2 Porteur, 14t



### MOTEURS

XB NewGen 190 PX-5 (139 kW / 189 hp)
XB NewGen 210 PX-5 (153 kW / 208 hp)
XB NewGen 230 PX-7 (167 kW / 227 hp)
XB NewGen 260 PX-7 (189 kW / 257 hp)
XB NewGen 290 PX-7 (212 kW / 287 hp)

### PTAC

14000 kg (pneus 285/70R19.5)
13500 kg (pneus 265/70R19.5)
11990 kg (détarage)

### PTRA maximal

Jusqu'à 28000 kg

Max AV : 6000 kg

Max AR : 9800 kg

## EXTÉRIEUR DE LA CABINE

Day Cab avec pare-chocs en acier, vitres teintées et lève-vitres électriques. Rétroviseurs principaux et rétroviseurs grand angle à chauffage électrique. Largeur de la cabine : 2 130 mm.; Rétroviseurs à réglage électrique; Bras de rétro. superstructure 2,50 -2,60 m; Antévisneur frontale; Préparation pour caméra de vue arrière.

### Optional

<b>02576</b> Day Cab agrandie	<b>02083</b> Deux gyrophares LED
<b>02106</b> Cabine Couchette	<b>07343</b> Vitre latérale de porte passager
<b>03175</b> Suspension cabine caoutchouc et mécanique	<b>00915</b> Sans vitre latérale/Vitre simple AR
<b>01605</b> Suspension de cabine: mécanique renforcée	<b>09101</b> Vitres teintées (vert), chauffantes
<b>09983</b> Feux de brouillard	<b>09282</b> Bras de rétro. superstructure 2,30 -2,40 m
<b>09984</b> Feux de brouillard et phares de virage	<b>09283</b> Bras de rétro. superstructure 2,40 -2,50 m
<b>06629</b> Deux gyrophares	

## EQUIPEMENTS AÉRODYNAMIQUES

### Optional

<b>09286</b> Préparation pour montage de déflecteur de pavillon	<b>07092</b> Défl. de pavillon réglable bas (ensemble)
<b>06776</b> Déflecteur de pavillon réglable	<b>09287</b> Préparation pour déflecteurs latéraux
<b>07109</b> Déflecteur de pavillon réglable haut (ensemble)	<b>07112</b> Extensions latérales longues (ensemble)

## COULEURS

Rampe de phares et pare-chocs : Gris foncé; Embarc inf, emmarc cabine et aile Stone Grey.; Couleur de châssis gris..

### Optional

<b>06150</b> Couleur cabine unie	<b>06485</b> Rampe de phares et pare-chocs : couleur cabine
<b>01162</b> Teinte cabine Brillant White H3279	<b>00733</b> Embarc inf clr cabine, emmarc cabine et aile Grey
<b>00061</b> Couleur cabine unie spéciale	<b>00617</b> Embarc inférieur, emmarc cabine et aile clr cabine
<b>06151</b> Couleur cabine métallisée	<b>16153</b> Couleurs de cabines et de châssis
<b>04431</b> Couleur cabine métallisée spéciale	

## INTÉRIEUR CABINE

Colonne de direction à réglage mécanique; Siège conducteur: suspension pneumatique; Siège passager : fixe, velours; Rangement sur tunnel moteur.

### Optional

<b>09271</b> Volant, cuir, couleur noir	<b>09106</b> Banquette bi-place, luxe
<b>03516</b> Colonne de direction à réglage pneumatique	<b>00967</b> Ceintures de sécurité rouges
<b>06012</b> Siège passager: fixe, vinyle	<b>04346</b> Couchette inférieure, niveau normal
<b>03376</b> Banquette bi-place, vinyle	<b>03703</b> Chauffage auxiliaire de cabine Air Top 2000
<b>00072</b> Banquette bi-place, velours	<b>04246</b> Trappe de pavillon, commande manuelle
<b>02600</b> Siège passager: suspension pneumatique	<b>04258</b> Trappe de pavillon, commande électrique

## COMMUNICATION ET GESTION DE CONDUITE

Préparation pour connecteur FMS; Tachygraphe numérique, Stoneridge 1C version G2V2; Assistant pour conduire efficiente.

### Optional

<b>07706</b> Pas de DAF Connect	<b>16155</b> Équipement audio, marques et pneus
---------------------------------	---

## SÛRETÉ ET SÉCURITÉ

Reconnaissance des limites de vitesse; DAF Drowsiness Detection; Assistance au démarrage.

### Optional

<b>08631</b> Airbag (chauffeur) et 2 prétens. ceint. sécurité	<b>01723</b> Sans avertisseur de marche AR
<b>07414</b> Alarme de recul avec volume à réglage automatique	<b>16156</b> Ensembles CE-ADR

## SUSPENSION ET ESSIEUX

### Optional

<b>00948</b> Essieu arrière, type SR10.26	<b>01372</b> Suspension arrière pneumatique
---	---

## ROUES ET PNEUMATIQUES

Essieu(x) avant : 265/70R19.5; Essieu(x) arrière moteurs : 265/70R19.5; Goodyear; Enjoliveurs de roues gris argenté.

### Optional

<b>06764</b> Enjoliveurs de roues de couleur noire	<b>16152</b> Marques et types de pneus
--	--

## CHAÎNE CINÉMATIQUE

Moteur PX-5, moteur diesel 4 cylindres, 4,5 litres. Puissance 139 kW (189 CV) à 2 300 tr/min. Couple maxi 745 Nm à 1200 - 1 700 tr/min.; Valeurs d'émissions conformes à la norme Euro 6; Boîte de vitesses manuelle, 6 rapports.; Rapport de boîte 6,58-0,78.; Rapport essieu arrière 4.10.

### Optional

<b>04393</b> Boîte de vitesses mécanique, 9 vitesses	<b>02808</b> Rapport essieu arrière 4.56
<b>07667</b> Boîte de vitesses autom. PowerLine, 8 rapports	<b>02809</b> Rapport pont AR 5.13
<b>09888</b> Boîte de vitesses auto., 5 rapports	<b>03895</b> Rapport pont AR 5.71
<b>02313</b> Boîte de vitesses (prise directe)	<b>02819</b> Rapport pont AR 6.33
<b>01878</b> Rapport pont AR 3.31	<b>02843</b> Blocage de différentiel mécanique
<b>01879</b> Rapport pont AR 3.73	

## EQUIPEMENTS DE FREINAGE

Frein sur échappement.

### Optional

<b>06195</b> Cmde frein de stat. avec position de test	<b>09525</b> Cde frein stat avec pos. test et avert. verbal
<b>09524</b> Commande frein de stat. avec avertissement vocal	

## CHÂSSIS

Empattement 3,50 m / porte-à-faux arrière 1,85 m; Hauteur des longerons 270 mm; Unité EAS à droite, échap. à droite vers l'arrière; Coffre batt. gauche, sans supp. roue sec.; Réservoir à carburant en plastique 170 l; Réservoir pour AdBlue® 30 l, côté droit du châssis; Dispositif anti-projections.

### Optional

- 04439** Coffre batt. gauche, porte -roue sec. droit **07071** Porte-roue de secours côté droit
- 01623** Barre anti-encastrement AR **03323** Feu arrière avec LED

## EQUIPEMENTS D'ATTELAGE

Traverse de fermeture.

### Optional

- 06779** Traverse D85-Dc70-V25, sans accouplement, montée **04661** Valeur D de la traverse D = 8,5
- 06657** Traverse D85-Dc70-V25, accouplement D85, montée

## SUPERSTRUCTURES ET PRÉPARATIONS CARROSSERIE

Connecteur(s) châssis pour équip. auxiliaires; Config. de série des trous pour fix. de superstr..

### Optional

- 06691** Connecteur équip. aux., avant de la cabine **01502** Sans feux de gabarit latéraux
- 02950** Connecteur d'application plate-forme hydraulique **07487** Mét. de fix. de car. BAM 1, consoles fournies sép.
- 09240** Connecteur équip.aux., ramassage ordures ménagères **07488** Mét. de fix. de car. BAM 3, consoles fournies sép.

## PRISE DE FORCE

### Optional

- 06624** PDF indirecte sur moteur avant **01250** PDF moteur avant avec préparation alternat. 30 kW
- 00590** PDF moteur avant avec préparation générateur 17 kW **06282** PDF sur moteur arr. à 13 h, perma, entr. de pompe
- 06785** PDF mot. avant préparation alternateur 22,5 kW **16148** Types de PDF et positions

## ALIMENTATION ÉLECTRIQUE 24 V

Alternateur 80 A, coffre batteries 2x 125 Ah..

### Optional

- 01897** Alternateur 100 A **08797** Batteries 2x 175 Ah

## CONDITIONS D'UTILISATION

Séparateur d'eau, chauffé; Prise d'air basse.

### Optional

- 01282** Climat tempéré **04482** Prise d'air haute, arrière cabine
- 04256** Séparateur d'eau, non chauffé **09960** Prise d'air sur pavillon

## LIVRAISON DU VÉHICULE

Trousse à outils standard.

### Optional

- 06491** Trousse à outils Europe de l'Est



Go to [DAF.com](https://www.daf.com) to configure your own perfect DAF.

## Dimensions XB FA 14t

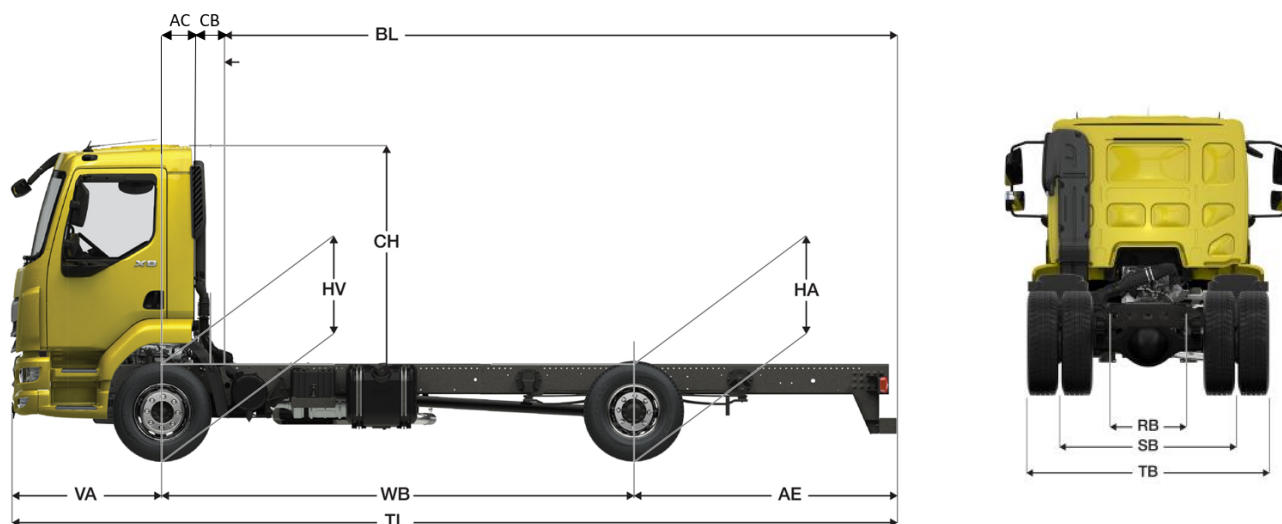

DIMENSIONS		32	35	38	42	45	48	53	56	59	63	67
WB : Empattement		3,25	3,50	3,80	4,20	4,50	4,80	5,35	5,60	5,90	6,30	6,70
AE : Porte à faux AR standard		1,70	1,85	2,03	2,27	2,45	2,63	2,96	2,40	3,29	3,53	2,90
VA : Porte à faux AV standard		1,32										
HA : Hauteur châssis AR	À vide	1,00										
	En charge	0,91										
Rayon de braquage entre murs		6,28	6,60	6,98	7,48	7,86	8,24	8,93	9,25	9,63	10,13	10,64
Rayon de braquage entre trottoirs		5,68	5,99	6,36	6,85	7,22	7,60	8,28	8,60	8,97	9,47	9,97
RB : Largeurs entre longerons		0,79										
SB : Voie		1,75										
TB : Largeur totale (hors rétroviseurs)		2,35										

CABINES	XB	
	Day	Sleeper
T (HV+CH) : Hauteur totale de la cabine *	2,81	
CH : Hauteur de cabine au-dessus des longerons *	1,88	
AC : De l'axe de l'essieu avant à l'arrière de la cabine	0,28	0,68
CB : De l'arrière de la cabine à l'entrée de carrosserie **	0,12	0,07

\* hauteurs pour une suspension cabine mécanique (001173)

\*\* distance CB pour une prise d'air basse (009063)

### Poids en kilogrammes et longueurs en mètres.

Essieu AV F60	Longeron 270 mm
Pneus AV 265/70R19,5	Sans déflecteur de pavillon

## XB FA 14t – PX-5 – Day Cab

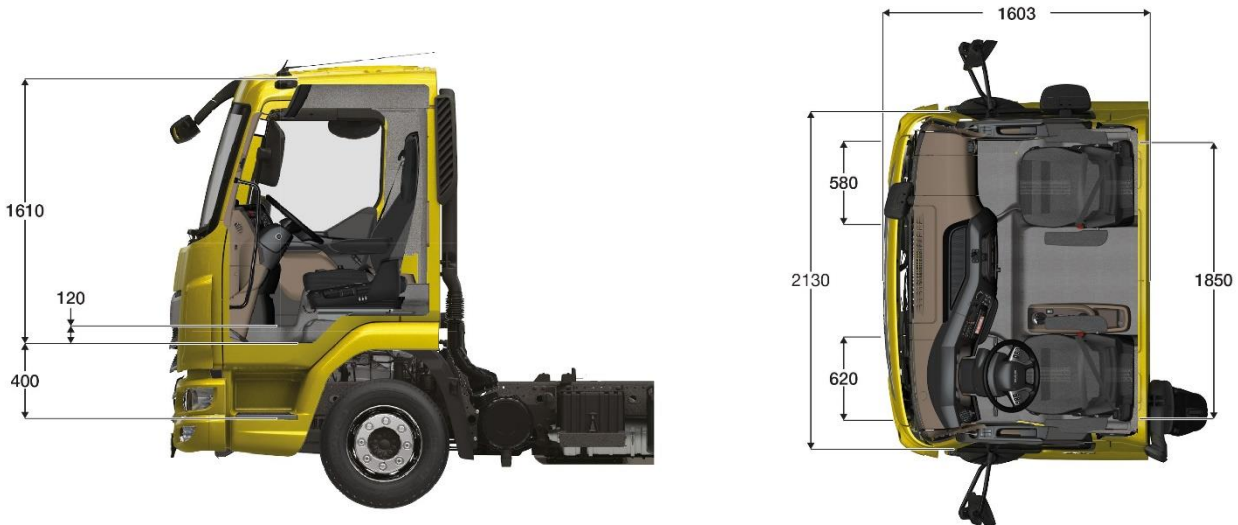

**XB**  
**Day Cab**

		3,25	3,50	3,80	4,20	4,50	4,80	5,35	5,60	5,90	6,30	6,70
Empattement		3,25	3,50	3,80	4,20	4,50	4,80	5,35	5,60	5,90	6,30	6,70
Poids châssis – cabine (1)		3979	4030	4031	4047	4109	4112	4164	4192	4219	4246	4394
Répartition (1)	AV	2668	2681	2674	2670	2690	2683	2695	2701	2706	2710	2801
	AR	1311	1349	1357	1377	1419	1429	1469	1491	1513	1536	1593

(1) Poids moyen du châssis - cabine calculé avec 30 L de gazole, 5 L d'AdBlue® et sans conducteur (tolérance de  $\pm 3\%$ ).

**XB**  
**Day Cab**

		3,25	3,50	3,80	4,20	4,50	4,80	5,35	5,60	5,90	6,30	6,70	<b>Capacité des essieux</b>
Empattement		3,25	3,50	3,80	4,20	4,50	4,80	5,35	5,60	5,90	6,30	6,70	
PTAC		<b>13500</b>											<b>AV 5t et AR 9,44t</b>
Poids Mini / Maxi au sol	AV AR	2691/ 5000 1241 / 9440											
Longueur de carrosserie	Mini	4,30	4,70	5,15	5,75	6,25	6,70	7,55	7,90	8,35	9,00	9,65	<b>140/138</b> & essieu AV mini : <b>5t</b>
	Maxi	4,85	5,30	5,80	6,50	7,05	7,55	8,50	8,95	9,50	10,20	10,25	
PTAC		<b>14000</b>											<b>AV 6t et AR 9,8t</b>
Poids Mini / Maxi au sol	AV AR	2691/ 6000 1241 / 9800											
Longueur de carrosserie	Mini	3,80	4,15	4,55	5,05	5,50	5,90	6,60	6,95	7,35	7,90	8,50	<b>146/140</b> & essieu AV mini : <b>6t</b>
	Maxi	4,80	5,25	5,75	6,45	6,95	7,50	8,45	8,90	9,40	10,10	10,25	

Ces valeurs sont définies à partir des **spécifications standards**, elles prennent pour limites la répartition des charges maximale autorisée sur chaque essieu, pour un chargement **uniformément réparti**.

## XB FA 14t – PX-5 – Sleeper Cab

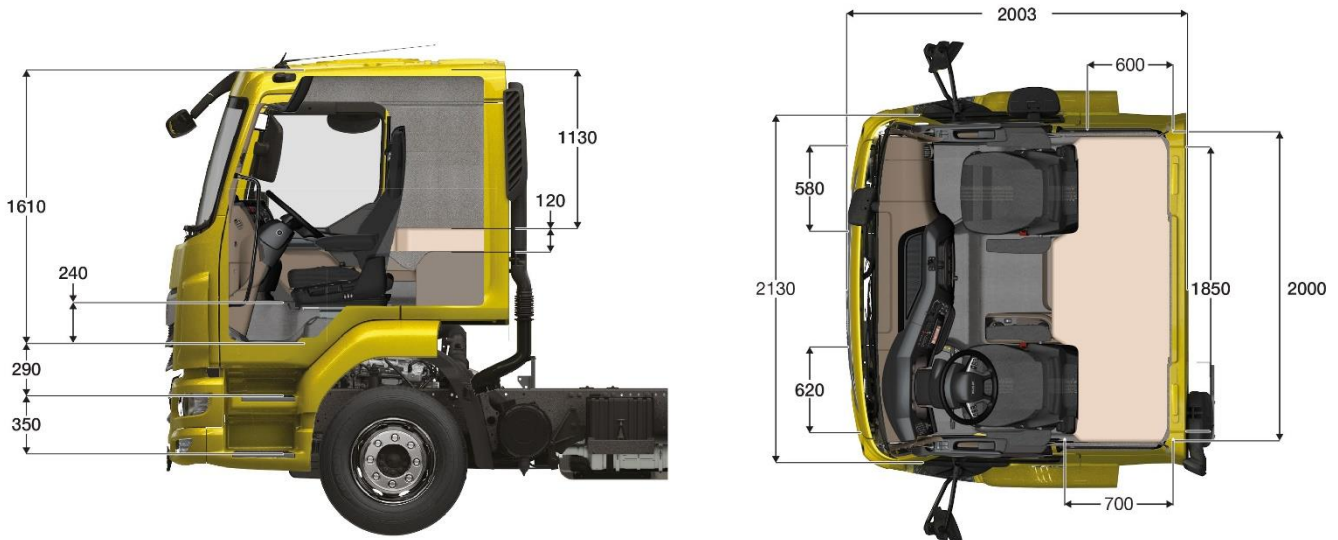

XB											
Sleeper Cab											

		3,25	3,50	3,80	4,20	4,50	4,80	5,35	5,60	5,90	6,30	6,70
Empattement		3,25	3,50	3,80	4,20	4,50	4,80	5,35	5,60	5,90	6,30	6,70
Poids châssis – cabine (1)		4115	4167	4167	4183	4246	4249	4300	4324	4355	4381	4530
Répartition (1)	AV	2784	2799	2793	2790	2812	2806	2819	2825	2831	2835	2927
	AR	1331	1368	1374	1393	1434	1443	1481	1499	1524	1546	1603

(1) Poids moyen du châssis - cabine calculé avec 30 L de gazole, 5 L d'AdBlue® et sans conducteur (tolérance de ± 3 %).

XB												Capacité des essieux	
Sleeper Cab													
Empattement		3,25	3,50	3,80	4,20	4,50	4,80	5,35	5,60	5,90	6,30	6,70	
PTAC		<b>13500</b>											<b><u>AV 5t et AR 9,44t</u></b>
Poids Mini / Maxi au sol	AV	2691/ 5000											
	AR	1241 / 9440											
Longueur de carrosserie	Mini	3,70	4,10	4,55	5,15	5,65	6,10	6,95	7,35	7,80	8,45	9,10	<b>140/138</b> & essieu AV mini : <b>5t</b>
	Maxi	4,25	4,65	5,20	5,90	6,40	6,95	7,90	8,35	8,90	9,60	9,90	
PTAC		<b>14000</b>											<b><u>AV 6t et AR 9,8t</u></b>
Poids Mini / Maxi au sol	AV	2691/ 6000											
	AR	1241 / 9800											
Longueur de carrosserie	Mini	3,15	3,50	3,90	4,45	4,85	5,25	6,05	6,40	6,80	7,35	7,90	<b>146/140</b> & essieu AV mini : <b>6t</b>
	Maxi	4,15	4,60	5,15	5,85	6,35	6,90	7,85	8,30	8,85	9,55	9,90	

Ces valeurs sont définies à partir des **spécifications standards**, elles prennent pour limites la répartition des charges maximale autorisée sur chaque essieu, pour un chargement **uniformément réparti**.

## XB FA 14t – PX-7 – Day Cab

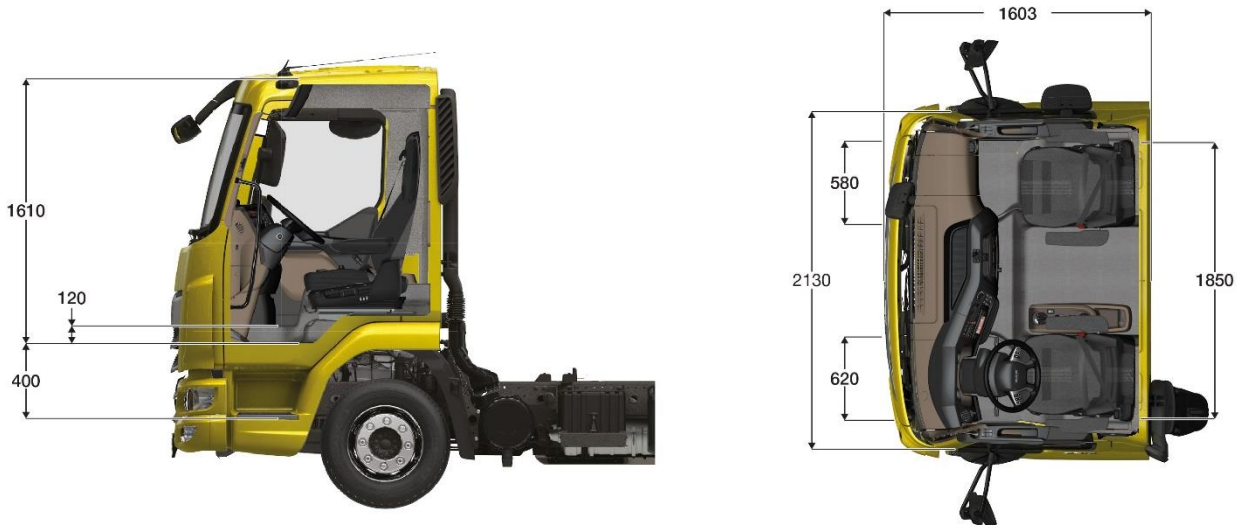

**XB**  
**Day Cab**

		3,25	3,50	3,80	4,20	4,50	4,80	5,35	5,60	5,90	6,30	6,70
Empattement		3,25	3,50	3,80	4,20	4,50	4,80	5,35	5,60	5,90	6,30	6,70
Poids châssis – cabine (1)		4154	4207	4219	4245	4281	4301	4353	4376	4407	4433	4624
Répartition (1)	AV	2833	2848	2848	2850	2858	2861	2874	2878	2885	2889	3002
	AR	1321	1359	1371	1395	1423	1440	1479	1498	1522	1544	1622

(1) Poids moyen du châssis - cabine calculé avec 30 L de gazole, 5 L d'AdBlue® et sans conducteur (tolérance de  $\pm 3\%$ ).

		<b>XB</b>										<b>Capacité des essieux</b>	
		<b>Day Cab</b>											
		3,25	3,50	3,80	4,20	4,50	4,80	5,35	5,60	5,90	6,30	6,70	
Empattement		3,25	3,50	3,80	4,20	4,50	4,80	5,35	5,60	5,90	6,30	6,70	
PTAC		<b>13500</b>										<b>AV 5t et AR 9,44t</b> Indice mini des pneus : <b>140/138</b> & essieu AV mini : <b>5t</b>	
Poids Mini / Maxi au sol	AV	2691/ 5000											
	AR	1241 / 9440											
Longueur de carrosserie	Mini	4,40	4,80	5,25	5,90	6,35	6,80	7,70	8,10	8,55	9,20	9,90	
	Maxi	4,95	5,40	5,95	6,65	7,20	7,70	8,70	9,15	9,70	10,25	10,25	
PTAC		<b>14000</b>										<b>AV 6t et AR 9,8t</b> Indice mini des pneus : <b>146/140</b> & essieu AV mini : <b>6t</b>	
Poids Mini / Maxi au sol	AV	2691/ 6000											
	AR	1241 / 9800											
Longueur de carrosserie	Mini	3,85	4,20	4,60	5,15	5,60	6,00	6,75	7,10	7,50	8,05	8,65	
	Maxi	4,90	5,35	5,85	6,55	7,10	7,65	8,60	9,05	9,60	10,25	10,25	

Ces valeurs sont définies à partir des **spécifications standards**, elles prennent pour limites la répartition des charges maximale autorisée sur chaque essieu, pour un chargement **uniformément réparti**.

## XB FA 14t – PX-7 – Sleeper Cab

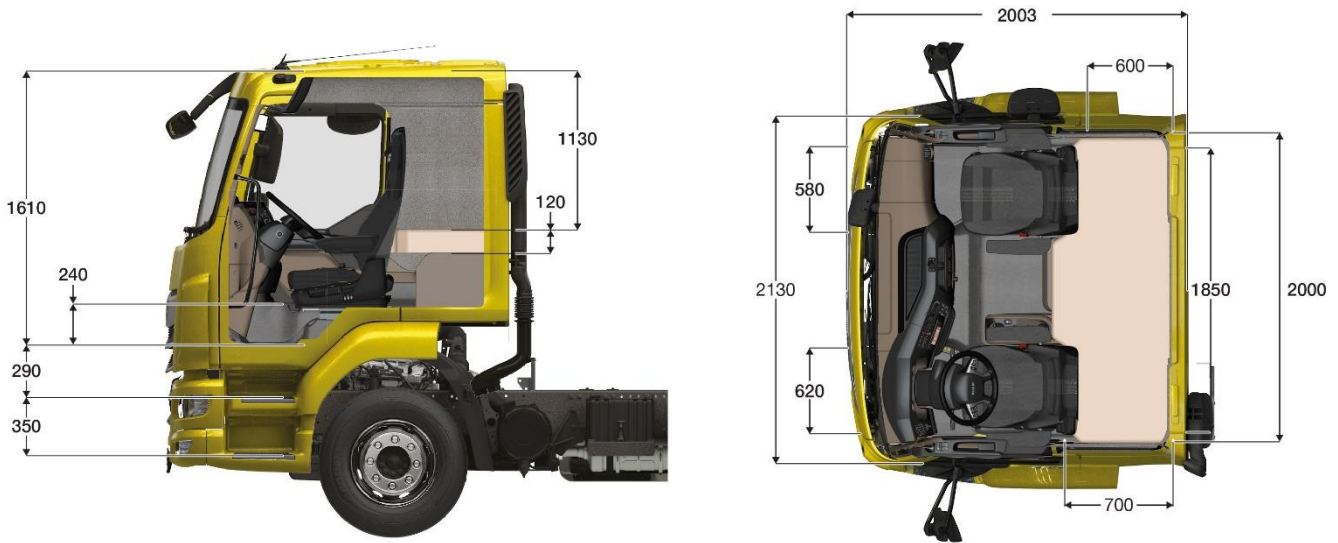

		XB										
		Sleeper Cab										
Empattement		3,25	3,50	3,80	4,20	4,50	4,80	5,35	5,60	5,90	6,30	6,70
Poids châssis – cabine (1)		4290	4344	4355	4381	4417	4437	4488	4510	4543	4570	4760
Répartition (1)	AV	2949	2966	2967	2971	2980	2983	2997	3002	3010	3015	3128
	AR	1341	1378	1388	1410	1437	1454	1491	1508	1533	1555	1632

(1) Poids moyen du châssis - cabine calculé avec 30 L de gazole, 5 L d'AdBlue® et sans conducteur (tolérance de  $\pm 3\%$ ).

		XB										<b>Capacité des essieux</b>	
		Sleeper Cab											
Empattement		3,25	3,50	3,80	4,20	4,50	4,80	5,35	5,60	5,90	6,30	6,70	
PTAC		<b>13500</b>										<b><u>AV 5t et AR 9,44t</u></b> Indice mini des pneus : <b>140/138</b> & essieu AV mini : <b>5t</b>	
Poids Mini / Maxi au sol	AV	2691 / 5000											
	AR	1241 / 9440											
Longueur de carrosserie	Mini	3,80	4,20	4,65	5,30	5,75	6,25	7,10	7,55	8,00	8,65	9,35	
	Maxi	4,35	4,80	5,30	6,05	6,60	7,15	8,15	8,55	9,15	9,85	9,90	
PTAC		<b>14000</b>										<b><u>AV 6t et AR 9,8t</u></b> Indice mini des pneus : <b>146/140</b> & essieu AV mini : <b>6t</b>	
Poids Mini / Maxi au sol	AV	2691 / 6000											
	AR	1241 / 9800											
Longueur de carrosserie	Mini	3,20	3,55	4,00	4,55	4,95	5,40	6,15	6,50	6,95	7,50	8,10	
	Maxi	4,25	4,70	5,25	6,00	6,55	7,10	8,10	8,50	9,10	9,80	9,90	

Ces valeurs sont définies à partir des **spécifications standards**, elles prennent pour limites la répartition des charges maximale autorisée sur chaque essieu, pour un chargement **uniformément réparti**.



## XB FA 14t PX-5 Régime moteur

		Manuelle		Automatique	
Boîte de vitesses (1er rapport - dernier rapport)		6S800 (6,58 - 0,78)		Powerline 8AP800 (4,89 - 0,64)	
Pont AR		SR 10.22 / SR 10.26			
Rapport de pont		4,56	4,56	5,13	5,71
Régime moteur à 85 km/h (tr/mn)	265/70R19,5	1906	1564	1759	1958
	285/70R19,5	1846	1514	1704	1896

## XB FA 14t PX-7 Régime moteur

		Manuelle				
Boîte de vitesses (1er rapport - dernier rapport)		6S1000 (6,75 - 0,78)			9S1110 (12,73 -1,00)	
Pont AR		SR 10.22 / SR 10.26				
Rapport de pont		3,73	4,10	4,56	3,31	3,73
Régime moteur à 85 km/h (tr/mn)	265/70R19,5	1559	1714	1906	1774	1999
	285/70R19,5	1510	1660	1846	1718	1936

		Automatique							
Boîte de vitesses (1er rapport - dernier rapport)		Powerline 8AP1000 (4,89 - 0,64)				Alison série 3000 (3,49 - 0,69)			
Pont AR		SR 10.22 / SR 10.26							
Rapport de pont		4,10	4,56	5,13	5,71	4,56	5,13	5,71	6,33
Régime moteur à 85 km/h (tr/mn)	265/70R19,5	1406	1564	1759	1958	1686	1897	2111	2340
	285/70R19,5	1362	1514	1704	1896	1633	1837	2045	2267

Les données ci-dessus sont à titre informatives. Selon la configuration et les options choisies, il se peut que certaines combinaisons de chaînes cinématiques ne soient pas disponibles bien que référencées ci-dessus.