

## Fiche de spécification

# XB 190

FA 4X2 Porteur, 10t

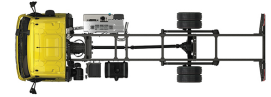

### MOTEURS

XB NewGen 190 PX-5 (139 kW / 189 hp)
XB NewGen 210 PX-5 (153 kW / 208 hp)
XB NewGen 230 PX-7 (167 kW / 227 hp)
XB NewGen 260 PX-7 (189 kW / 257 hp)

### PTAC

10000 kg

Max AV : 4000 kg

Max AR : 7200 kg

### PTRA maximal

Jusqu'à 22000 kg

## EXTÉRIEUR DE LA CABINE

Day Cab avec pare-chocs en acier, vitres teintées et lève-vitres électriques. Rétroviseurs principaux et rétroviseurs grand angle à chauffage électrique. Largeur de la cabine : 2 130 mm.; Rétroviseurs à réglage électrique; Bras de rétro. superstructure 2,50 -2,60 m; Antévisseur frontale; Préparation pour caméra de vue arrière.

### Optional

<b>02576</b> Day Cab agrandie	<b>02083</b> Deux gyrophares LED
<b>02106</b> Cabine Couchette	<b>07343</b> Vitre latérale de porte passager
<b>01173</b> Suspension de cabine: mécanique	<b>00915</b> Sans vitre latérale/Vitre simple AR
<b>01605</b> Suspension de cabine: mécanique renforcée	<b>09101</b> Vitres teintées (vert), chauffantes
<b>09983</b> Feux de brouillard	<b>03605</b> Bras de rétro. superstructure 2,10 -2,29 m
<b>09984</b> Feux de brouillard et phares de virage	<b>09282</b> Bras de rétro. superstructure 2,30 -2,40 m
<b>06629</b> Deux gyrophares	<b>09283</b> Bras de rétro. superstructure 2,40 -2,50 m

## EQUIPEMENTS AÉRODYNAMIQUES

### Optional

<b>09286</b> Préparation pour montage de déflecteur de pavillon	<b>07092</b> Défl. de pavillon réglable bas (ensemble)
<b>06776</b> Déflecteur de pavillon réglable	<b>09287</b> Préparation pour déflecteurs latéraux
<b>07109</b> Déflecteur de pavillon réglable haut (ensemble)	<b>07112</b> Extensions latérales longues (ensemble)

## COULEURS

Rampe de phares et pare-chocs : Gris foncé; Marches et ailes de la cabine Stone Grey; Couleur de châssis gris..

### Optional

<b>06485</b> Rampe de phares et pare-chocs : couleur cabine	<b>16153</b> Couleurs de cabines et de châssis
<b>01109</b> Marches et ailes couleur cabine	

## INTÉRIEUR CABINE

Volant à gauche; Colonne de direction à réglage mécanique; Siège conducteur: suspension pneumatique; Siège passager : fixe, velours; Rangement sur tunnel moteur.

### Optional

<b>01847</b> Direction à droite	<b>04346</b> Couchette inférieure, niveau normal
<b>09271</b> Volant, cuir, couleur noir	<b>03703</b> Chauffage auxiliaire de cabine Air Top 2000
<b>03516</b> Colonne de direction à réglage pneumatique	<b>04246</b> Trappe de pavillon, commande manuelle
<b>00967</b> Ceintures de sécurité rouges	<b>04258</b> Trappe de pavillon, commande électrique
<b>16158</b> Types de sièges	

## COMMUNICATION ET GESTION DE CONDUITE

Préparation pour connecteur FMS; Tachygraphe numérique, Stoneridge 1C version G2V2; Assistant pour conduire efficiente.

### Optional

<b>07706</b> Pas de DAF Connect	<b>16155</b> Équipement audio, marques et pneus
---------------------------------	---

## SÛRETÉ ET SÉCURITÉ

Reconnaissance des limites de vitesse; DAF Drowsiness Detection; Assistance au démarrage.

### Optional

<b>08631</b> Airbag (chauffeur) et 2 prétens. ceint. sécurité	<b>01723</b> Sans avertisseur de marche AR
<b>07414</b> Alarme de recul avec volume à réglage automatique	<b>16156</b> Ensembles CE-ADR

## SUSPENSION ET ESSIEUX

Avant : 4,00 t, parabolique, F48; Arrière : 7,20 t, parabolique, SR8.22.

### Optional

<b>01372</b> Suspension arrière pneumatique	<b>00369</b> Suspension arrière parabolique, asymétrique
---	--

## ROUES ET PNEUMATIQUES

Essieu(x) avant : 235/75R17.5; Essieu(x) arrière moteurs : 235/75R17.5; Goodyear; Enjoliveurs de roues gris argenté.

### Optional

<b>06764</b> Enjoliveurs de roues de couleur noire	<b>16152</b> Marques et types de pneus
--	--

## CHAÎNE CINÉMATIQUE

Moteur PX-5, moteur diesel 4 cylindres, 4,5 litres. Puissance 139 kW (189 CV) à 2 300 tr/min. Couple maxi 745 Nm à 1200 - 1 700 tr/min.; Valeurs d'émissions conformes à la norme Euro 6; Boîte de vitesses manuelle, 6 rapports.; Rapport de boîte 6,58-0,78.; Rapport pont AR 3.31.

### Optional

<b>07667</b> Boîte de vitesses autom. PowerLine, 8 rapports	<b>02808</b> Rapport essieu arrière 4.56
<b>09888</b> Boîte de vitesses auto., 5 rapports	<b>02809</b> Rapport pont AR 5.13
<b>01879</b> Rapport pont AR 3.73	<b>02843</b> Blocage de différentiel mécanique
<b>02800</b> Rapport essieu arrière 4.10	

## EQUIPEMENTS DE FREINAGE

Frein sur échappement.

### Optional

<b>06195</b> Cmde frein de stat. avec position de test	<b>09525</b> Cde frein stat avec pos. test et avert. verbal
<b>09524</b> Commande frein de stat. avec avertissement vocal	

## CHÂSSIS

Empattement 3,55 m / porte-à-faux arrière 1,98 m; Hauteur des longerons 210 mm; Unité EAS à droite, échap. à droite vers l'arrière; Coffre batt. gauche, sans supp. roue sec.; Réservoir à carburant en plastique 110 l; Réservoir pour AdBlue® 30 l, côté droit du châssis; Dispositif anti-projections.

### Optional

<b>04426</b> Batt. g., supp. roue de sec. sur porte-à-faux arr.	<b>02011</b> Porte-roue de secours sur porte-à-faux arrière
<b>04439</b> Coffre batt. gauche, porte -roue sec. droit	<b>07071</b> Porte-roue de secours côté droit
<b>01623</b> Barre anti-encastrement AR	<b>03323</b> Feu arrière avec LED AR

## EQUIPEMENTS D'ATTELAGE

Traverse de fermeture.

### Optional

- 06779** Traverse D85-Dc70-V25, sans accouplement, montée **04661** Valeur D de la traverse D = 8,5
- 06657** Traverse D85-Dc70-V25, accouplement D85, montée

## SUPERSTRUCTURES ET PRÉPARATIONS CARROSSERIE

Connecteur(s) châssis pour équip. auxiliaires; Config. de série des trous pour fix. de superstr..

### Optional

- 06691** Connecteur équip. aux., avant de la cabine **01502** Sans feux de gabarit latéraux
- 02950** Connecteur d'application plate-forme hydraulique **07487** Mét. de fix. de car. BAM 1, consoles fournies sép.
- 09240** Connecteur équip.aux., ramassage ordures ménagères **07488** Mét. de fix. de car. BAM 3, consoles fournies sép.

## PRISE DE FORCE

### Optional

- 06624** PDF indirecte sur moteur avant **06282** PDF sur moteur arr. à 13 h, perma, entr. de pompe
- 06785** PDF mot. avant préparation alternateur 22,5 kW **16148** Types de PDF et positions

## ALIMENTATION ÉLECTRIQUE 24 V

Alternateur 80 A, coffre batteries 2x 125 Ah..

### Optional

- 01897** Alternateur 100 A **08797** Batteries 2x 175 Ah

## PTC ET PTR

Poids du châssis, PTC technique 10 000 kg max.; Chaîne cinématique, PTR technique égal au PTC.

### Optional.

- 00054** Chaîne cinématique, PTR 18 000 kg max **00728** Chaîne cinématique, PTR 20 000 kg max
- 08629** Chaîne cinématique, PTR 22 000 kg max
- 03700** Chaîne cinématique, PTR technique = PTC+3 500 kg

## CONDITIONS D'UTILISATION

Séparateur d'eau, chauffé; Prise d'air basse.

### Optional

- 01282** Climat tempéré **04482** Prise d'air haute, arrière cabine
- 04256** Séparateur d'eau, non chauffé **09960** Prise d'air sur pavillon

## LIVRAISON DU VÉHICULE

Trousse à outils standard.

### Optional

- 06491** Trousse à outils Europe de l'Est



Go to [DAF.com](https://www.daf.com) to configure your own perfect DAF.

## Dimensions XB FA 10t

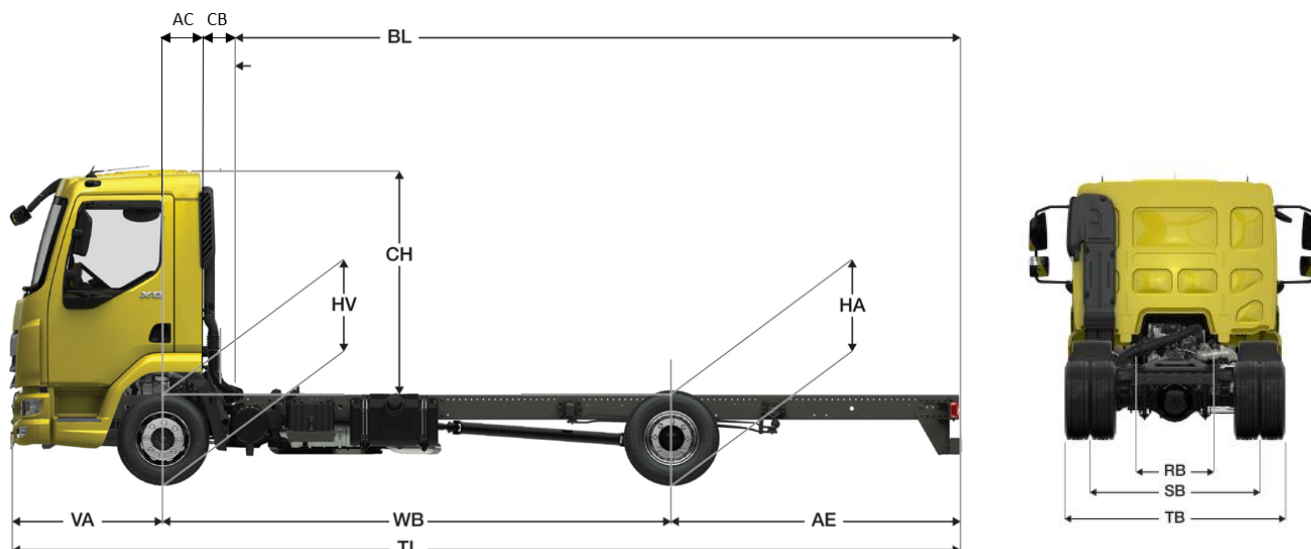

DIMENSIONS		31	35	39	43	46	50	54	57	61	64	67
WB : Empattement		3,15	3,55	3,90	4,30	4,65	5,00	5,40	5,70	6,10	6,40	6,70
AE : Porte à faux AR standard		1,73	1,98	2,23	2,43	2,75	2,83	2,43	2,41	2,65	2,80	3,00
VA : Porte à faux AV standard		1,28										
HA : Hauteur châssis AR	à vide	0,85										
	en charge	0,77										
Rayon de braquage entre murs		5,41	5,89	6,32	6,81	7,24	7,67	8,16	8,53	9,02	9,39	9,77
Rayon de braquage entre trottoirs		6,08	6,57	7,01	7,51	7,94	8,38	8,88	9,24	9,74	10,11	10,49
RB : Largeurs entre longerons		0,86										
SB : Voie		1,74										
TB : Largeur totale (hors rétroviseurs)		2,32										

CABINES	XB	
	Day	Sleeper
T (HV+CH) : Hauteur totale de la cabine *	2,68	
CH : Hauteur de cabine au-dessus des longerons *	1,87	
AC : De l'axe de l'essieu avant à l'arrière de la cabine	0,33	0,73
CB : De l'arrière de la cabine à l'entrée de carrosserie **	0,12	0,07

\* hauteurs pour une suspension cabine mécanique (001173)

\*\* distance CB pour une prise d'air basse (009063)

**Poids en kilogrammes et longueurs en mètres.**

Essieu AV parabolique F48	Longeron 210 mm
Pneus AV 235/75R17,5	Sans déflecteur de pavillon

## XB FA 10t – PX-5 – Day Cab



		XB										
		Day Cab										
Empattement		<b>3,15</b>	<b>3,55</b>	<b>3,90</b>	<b>4,30</b>	<b>4,65</b>	<b>5,00</b>	<b>5,40</b>	<b>5,70</b>	<b>6,10</b>	<b>6,40</b>	<b>6,70</b>
Poids châssis – cabine (1)		3348	3380	3401	3433	3457	3488	3501	3524	3551	3577	3605
Répartition (1)	AV	2344	2348	2348	2356	2355	2370	2394	2408	2413	2420	2426
	AR	1004	1032	1053	1077	1102	1118	1107	1117	1138	1157	1178

(1) Poids moyen du châssis - cabine calculé avec 30 L de gazole, 5 L d'AdBlue® et sans conducteur (tolérance de ± 3 %).

		XB											<b>Capacité des essieux</b>
		Day Cab											
Empattement		3,15	3,55	3,90	4,30	4,65	5,00	5,40	5,70	6,10	6,40	6,70	<b>AV 4,0t et AR 7,2t</b>
PTAC		<b>10000</b>											
Poids Mini / Maxi au sol	AV AR	2254 / 4000 687 / 7200											
Longueur de carrosserie	Mini	4,15	4,75	5,25	5,90	6,40	6,95	7,55	8,05	8,65	9,10	9,60	<b>132/128</b> & essieu AV mini : <b>4,0t</b>
	Maxi	5,10	5,90	6,55	7,30	8,00	8,70	9,45	10,10	10,25	10,25	10,25	

Ces valeurs sont définies à partir des **spécifications standards**, elles prennent pour limites la répartition des charges maximale autorisée sur chaque essieu, pour un chargement **uniformément réparti**.

## XB FA 10t – PX-5 – Sleeper Cab

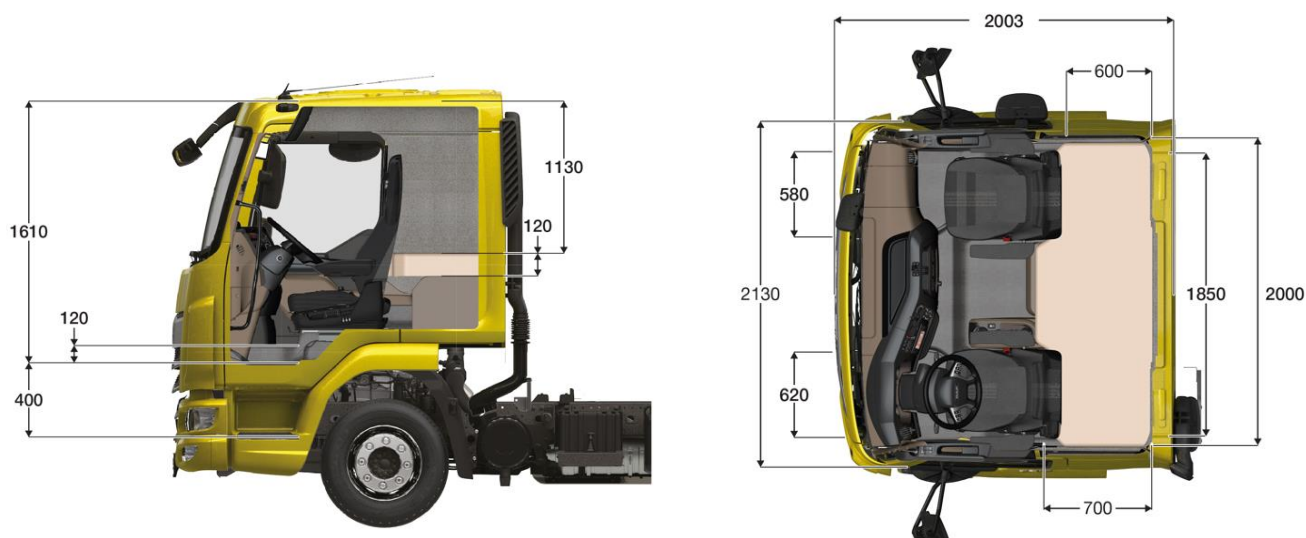

		XB										
		Sleeper Cab										
Empattement		<b>3,15</b>	<b>3,55</b>	<b>3,90</b>	<b>4,30</b>	<b>4,65</b>	<b>5,00</b>	<b>5,40</b>	<b>5,70</b>	<b>6,10</b>	<b>6,40</b>	<b>6,70</b>
Poids châssis – cabine (1)		-	3503	3525	3557	3581	3612	3625	3648	3675	3701	3729
Répartition (1)	AV	-	2489	2488	2494	2492	2506	2529	2542	2547	2554	2559
	AR	-	1015	1037	1063	1089	1106	1096	1106	1128	1147	1169

(1) Poids moyen du châssis - cabine calculé avec 30 L de gazole, 5 L d'AdBlue® et sans conducteur (tolérance de ± 3 %).

		XB											<b>Capacité des essieux</b>	
		Sleeper Cab												
Empattement		3,15	3,55	3,90	4,30	4,65	5,00	5,40	5,70	6,10	6,40	6,70	<b>AV 4,0t et AR 7,2t</b>	
PTAC		<b>10000</b>												Indice mini des pneus : <b>132/128</b> & essieu AV mini : <b>4,0t</b>
Poids Mini / Maxi au sol	AV	2254 / 4000												
	AR	687 / 7200												
Longueur de carrosserie	Mini	-	4,20	4,75	5,35	5,90	6,45	7,05	7,55	8,15	8,65	9,10		
	Maxi	-	5,35	6,00	6,80	7,50	8,20	9,00	9,60	9,90	9,90	9,90		

Ces valeurs sont définies à partir des **spécifications standards**, elles prennent pour limites la répartition des charges maximale autorisée sur chaque essieu, pour un chargement **uniformément réparti**.



## XB FA 10t – PX-7 – Day Cab



		XB										
		Day Cab										
Empattement		3,15	3,55	3,90	4,30	4,65	5,00	5,40	5,70	6,10	6,40	6,70
Poids châssis – cabine (1)		3534	3566	3588	3619	3643	3674	3687	3710	3737	3763	3790
Répartition (1)	AV	2524	2528	2530	2537	2537	2551	2576	2590	2596	2603	2609
	AR	1010	1038	1059	1082	1106	1122	1111	1120	1141	1160	1181

(1) Poids moyen du châssis - cabine calculé avec 30 L de gazole, 5 L d'AdBlue® et sans conducteur (tolérance de  $\pm 3\%$ ).

		XB											<b>Capacité des essieux</b>	
		Day Cab												
Empattement		3,15	3,55	3,90	4,30	4,65	5,00	5,40	5,70	6,10	6,40	6,70	<b>AV 4,0t et AR 7,2t</b>	
PTAC		<b>10000</b>												Indice mini des pneus : <b>132/128</b> & essieu AV mini : <b>4,0t</b>
Poids Mini / Maxi au sol	AV	2254 / 4000												
	AR	687 / 7200												
Longueur de carrosserie	Mini	4,25	4,90	5,45	6,05	6,60	7,15	7,80	8,30	8,90	9,40	9,85		
	Maxi	5,30	6,10	6,75	7,55	8,25	8,95	9,80	10,25	10,25	10,25	10,25		

Ces valeurs sont définies à partir des **spécifications standards**, elles prennent pour limites la répartition des charges maximale autorisée sur chaque essieu, pour un chargement **uniformément réparti**.

## XB FA 10t – PX-7 – Sleeper Cab



		XB										
		Sleeper Cab										
		3,15	3,55	3,90	4,30	4,65	5,00	5,40	5,70	6,10	6,40	6,70
Empattement		3,15	3,55	3,90	4,30	4,65	5,00	5,40	5,70	6,10	6,40	6,70
Poids châssis – cabine (1)		-	3690	3712	3743	3767	3797	3811	3833	3860	3887	3914
Répartition (1)	AV	-	2669	2669	2675	2674	2687	2711	2724	2729	2736	2742
	AR	-	1021	1042	1068	1093	1110	1099	1109	1131	1150	1172

(1) Poids moyen du châssis - cabine calculé avec 30 L de gazole, 5 L d'AdBlue® et sans conducteur (tolérance de ± 3 %).

		XB										<b>Capacité des essieux</b>	
		Sleeper Cab											
		3,15	3,55	3,90	4,30	4,65	5,00	5,40	5,70	6,10	6,40	6,70	
Empattement		3,15	3,55	3,90	4,30	4,65	5,00	5,40	5,70	6,10	6,40	6,70	
PTAC		<b>10000</b>										<b><u>AV 4,0t et AR 7,2t</u></b>	
Poids Mini / Maxi au sol	AV	2254 / 4000											
	AR	687 / 7200											
Longueur de carrosserie	Mini	-	4,35	4,90	5,55	6,10	6,65	7,30	7,80	8,45	8,95	9,45	<b>132/128</b> & essieu AV mini : <b>4,0t</b>
	Maxi	-	5,55	6,25	7,05	7,75	8,50	9,35	9,90	9,90	9,90	9,90	

Ces valeurs sont définies à partir des **spécifications standards**, elles prennent pour limites la répartition des charges maximale autorisée sur chaque essieu, pour un chargement **uniformément réparti**.



## XB FA 10t PX-5 Régime moteur

		Manuelle			Automatique						
Boîte de vitesses (1er rapport - dernier rapport)		6S800 (6,58 - 0,78)			Powerline 8AP800 (4,89 - 0,64)				Allison 2500 (3,51 - 0,74)		
Pont AR		<b>SR8.22</b>									
Rapport de pont		<b>3,31</b>	<b>3,73</b>	<b>4,10</b>	<b>3,31</b>	<b>3,73</b>	<b>4,10</b>	<b>4,56</b>	<b>5,13</b>	<b>4,10</b>	<b>4,56</b>
Régime moteur à 85 km/h (tr/mn)	<b>235/75R17.5</b>	1505	1695	1864	1234	1391	1529	1701	1913	1768	1966
	<b>245/70R17,5</b>	1520	1713	1883	1247	1406	1545	1718	1933	1786	1987

## XB FA 10t PX-7 Régime moteur

		Manuelle			Automatique				
Boîte de vitesses (1er rapport - dernier rapport)		6S1000 (6,75 - 0,78)			Powerline 8AP1000 (4,89 - 0,64)				
Pont AR		<b>SR8.22</b>							
Rapport de pont		<b>3,31</b>	<b>3,73</b>	<b>4,10</b>	<b>3,31</b>	<b>3,73</b>	<b>4,10</b>	<b>4,56</b>	<b>5,13</b>
Régime moteur à 85 km/h (tr/mn)	<b>235/75R17.5</b>	1505	1695	1864	1234	1391	1529	1701	1913
	<b>245/70R17,5</b>	1520	1713	1883	1247	1406	1545	1718	1933

Les données ci-dessus sont à titre informatives. Selon la configuration et les options choisies, il se peut que certaines combinaisons de chaînes cinématiques ne soient pas disponibles bien que référencées ci-dessus.