

Fiche de spécification

XB 190

FA 4X2 Porteur, 12t

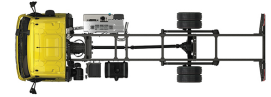

MOTEURS

XB NewGen 190 PX-5 (139 kW / 189 hp)

XB NewGen 210 PX-5 (153 kW / 208 hp)

XB NewGen 230 PX-7 (167 kW / 227 hp)

XB NewGen 260 PX-7 (189 kW / 257 hp)

PTAC

11990 kg (ou 12000 kg)

Max AV : 4480 kg

Max AR : 8480 kg

PTRA maximal

Jusqu'à 22000 kg

ENSEMBLES D'APPLICATION

Optional

16353 Distri Force -
Fourgon/Fourgon Frigo,
12 t

EXTÉRIEUR DE LA CABINE

Day Cab avec pare-chocs en acier, vitres teintées et lève-vitres électriques. Rétroviseurs principaux et rétroviseurs grand angle à chauffage électrique. Largeur de la cabine : 2 130 mm.; Rétroviseurs à réglage électrique; Bras de rétro. superstructure 2,50 -2,60 m; Antévisseur frontale; Préparation pour caméra de vue arrière.

Optional

02576 Day Cab agrandie	02083 Deux gyrophares LED
02106 Cabine Couchette	07343 Vitre latérale de porte passager
01173 Suspension de cabine: mécanique	00915 Sans vitre latérale/Vitre simple AR
01605 Suspension de cabine: mécanique renforcée	09101 Vitres teintées (vert), chauffantes
09983 Feux de brouillard	03605 Bras de rétro. superstructure 2,10 -2,29 m
09984 Feux de brouillard et phares de virage	09282 Bras de rétro. superstructure 2,30 -2,40 m
06629 Deux gyrophares	09283 Bras de rétro. superstructure 2,40 -2,50 m

EQUIPEMENTS AÉRODYNAMIQUES

Optional

09286 Préparation pour montage de déflecteur de pavillon	07092 Défl. de pavillon réglable bas (ensemble)
06776 Déflecteur de pavillon réglable	09287 Préparation pour déflecteurs latéraux
07109 Déflecteur de pavillon réglable haut (ensemble)	07112 Extensions latérales longues (ensemble)

COULEURS

Rampe de phares et pare-chocs : Gris foncé; Marches et ailes de la cabine Stone Grey; Couleur de châssis gris..

Optional

06485 Rampe de phares et pare-chocs : couleur cabine	16153 Couleurs de cabines et de châssis
01109 Marches et ailes couleur cabine	

INTÉRIEUR CABINE

Volant à gauche; Colonne de direction à réglage mécanique; Siège conducteur: suspension pneumatique; Siège passager : fixe, velours; Rangement sur tunnel moteur.

Optional

01847 Direction à droite	04346 Couchette inférieure, niveau normal
09271 Volant, cuir, couleur noir	03703 Chauffage auxiliaire de cabine Air Top 2000
03516 Colonne de direction à réglage pneumatique	04246 Trappe de pavillon, commande manuelle
00967 Ceintures de sécurité rouges	04258 Trappe de pavillon, commande électrique
16158 Types de sièges	

COMMUNICATION ET GESTION DE CONDUITE

Préparation pour connecteur FMS; Tachygraphe numérique, Stoneridge 1C version G2V2; Assistant pour conduire efficiente.

Optional

07706 Pas de DAF Connect	16155 Équipement audio, marques et pneus
---------------------------------	---

SÛRETÉ ET SÉCURITÉ

Reconnaissance des limites de vitesse; DAF Drowsiness Detection; Assistance au démarrage.

Optional

08631 Airbag (chauffeur) et 2 prétens. ceint. sécurité	01723 Sans avertisseur de marche AR
07414 Alarme de recul avec volume à réglage automatique	16156 Ensembles CE-ADR

SUSPENSION ET ESSIEUX

Avant : 4,50 t, parabolique, F48; Arrière : 8,50 t, parabolique, SR8.22.

Optional

01372 Suspension arrière pneumatique	00369 Suspension arrière parabolique, asymétrique
---	--

ROUES ET PNEUMATIQUES

Essieu(x) avant : 245/70R17.5; Essieu(x) arrière moteurs : 245/70R17.5; Goodyear; Enjoliveurs de roues gris argenté.

Optional

06764 Enjoliveurs de roues de couleur noire	16152 Marques et types de pneus
--	--

CHAÎNE CINÉMATIQUE

Moteur PX-5, moteur diesel 4 cylindres, 4,5 litres. Puissance 139 kW (189 CV) à 2 300 tr/min. Couple maxi 745 Nm à 1200 - 1 700 tr/min.; Valeurs d'émissions conformes à la norme Euro 6; Boîte de vitesses manuelle, 6 rapports.; Rapport de boîte 6,58-0,78.; Rapport pont AR 3.31.

Optional

07667 Boîte de vitesses autom. PowerLine, 8 rapports	02808 Rapport essieu arrière 4.56
09888 Boîte de vitesses auto., 5 rapports	02809 Rapport pont AR 5.13
01879 Rapport pont AR 3.73	02843 Blocage de différentiel mécanique
02800 Rapport essieu arrière 4.10	

EQUIPEMENTS DE FREINAGE

Frein sur échappement.

Optional

06195 Cmde frein de stat. avec position de test	09525 Cde frein stat avec pos. test et avert. verbal
09524 Commande frein de stat. avec avertissement vocal	

CHÂSSIS

Empattement 3,55 m / porte-à-faux arrière 1,98 m; Hauteur des longerons 210 mm; Unité EAS à droite, échap. à droite vers l'arrière; Coffre batt. gauche, sans supp. roue sec.; Réservoir à carburant en plastique 110 l; Réservoir pour AdBlue® 30 l, côté droit du châssis; Dispositif anti-projections.

Optional

- | | |
|---|---|
| 04426 Batt. g., supp. roue de sec. sur porte-à-faux arr. | 02011 Porte-roue de secours sur porte-à-faux arrière |
| 04439 Coffre batt. gauche, porte-roue sec. droit | 07071 Porte-roue de secours côté droit |
| 01623 Barre anti-encastrement AR | 03323 Feu arrière avec LED |

EQUIPEMENTS D'ATTELAGE

Traverse de fermeture.

Optional

- | | |
|---|--|
| 06779 Traverse D85-Dc70-V25, sans accouplement, montée | 04661 Valeur D de la traverse D = 8,5 |
| 06657 Traverse D85-Dc70-V25, accouplement D85, montée | |

SUPERSTRUCTURES ET PRÉPARATIONS CARROSSERIE

Connecteur(s) châssis pour équip. auxiliaires; Config. de série des trous pour fix. de superstr..

Optional

- | | |
|--|---|
| 06691 Connecteur équip. aux., avant de la cabine | 01502 Sans feux de gabarit latéraux |
| 02950 Connecteur d'application plate-forme hydraulique | 07487 Mét. de fix. de car. BAM 1, consoles fournies sép. |
| 09240 Connecteur équip. aux., ramassage ordures ménagères | 07488 Mét. de fix. de car. BAM 3, consoles fournies sép. |

PRISE DE FORCE

Optional

- | | |
|---|--|
| 06624 PDF indirecte sur moteur avant | 06282 PDF sur moteur arr. à 13 h, perma, entr. de pompe |
| 06785 PDF mot. avant préparation alternateur 22,5 kW | 16148 Types de PDF et positions |

ALIMENTATION ÉLECTRIQUE 24 V

Alternateur 80 A, coffre batteries 2x 125 Ah..

Optional

- | | |
|--------------------------------|----------------------------------|
| 01897 Alternateur 100 A | 08797 Batteries 2x 175 Ah |
|--------------------------------|----------------------------------|

PTC ET PTR

Poids du châssis, PTC technique 11 990 kg max.; Chaîne cinématique, PTR technique égal au PTC.

Optional

- | | |
|---|---|
| 08012 Poids du châssis, PTC technique 12 000 kg max. | 00728 Chaîne cinématique, PTR 20 000 kg max |
| 00054 Chaîne cinématique, PTR 18 000 kg max | 08629 Chaîne cinématique, PTR 22 000 kg max |
| | 03700 Chaîne cinématique, PTR technique = PTC+3 500 kg |

CONDITIONS D'UTILISATION

Séparateur d'eau, chauffé; Prise d'air basse.

Optional

- | | |
|--|--|
| 01282 Climat tempéré | 04482 Prise d'air haute, arrière cabine |
| 04256 Séparateur d'eau, non chauffé | 09960 Prise d'air sur pavillon |

LIVRAISON DU VÉHICULE

Trousse à outils standard.

Optional

- | |
|---|
| 06491 Trousse à outils Europe de l'Est |
|---|



Go to [DAF.com](https://www.daf.com) to configure your own perfect DAF.

Dimensions XB FA 12t

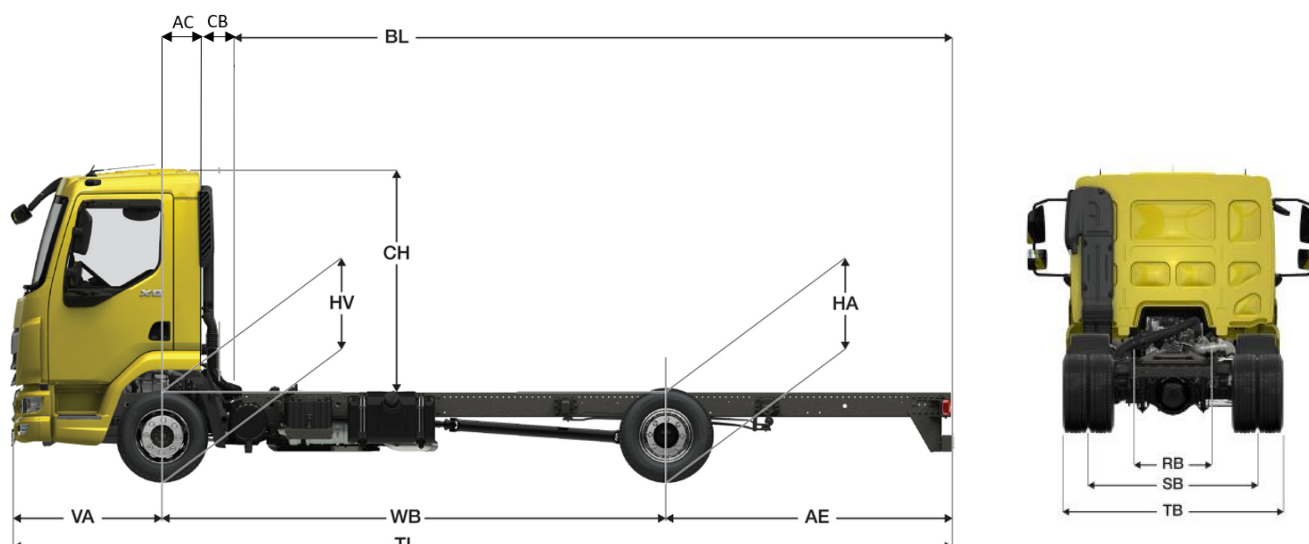

DIMENSIONS		31	35	39	43	46	50	54	57	61	64	67
WB : Empattement		3,15	3,55	3,90	4,30	4,65	5,00	5,40	5,70	6,10	6,40	6,70
AE : Porte à faux AR standard		1,73	1,98	2,23	2,43	2,75	2,83	2,43	2,41	2,65	2,80	3,00
VA : Porte à faux AV standard		1,28										
HA :	Hauteur châssis à vide	0,85										
	AR en charge	0,77										
Rayon de braquage entre murs		5,41	5,89	6,32	6,81	7,24	7,67	8,16	8,53	9,02	9,39	9,77
Rayon de braquage entre trottoirs		6,08	6,57	7,01	7,51	7,94	8,38	8,88	9,24	9,74	10,11	10,49
RB : Largeurs entre longerons		0,86										
SB : Voie		1,74										
TB : Largeur totale (hors rétroviseurs)		2,32										

CABINES	XB	
	Day	Sleeper
T (HV+CH) : Hauteur totale de la cabine *	2,69	
CH : Hauteur de cabine au-dessus des longerons *	1,87	
AC : De l'axe de l'essieu avant à l'arrière de la cabine	0,33	0,73
CB : De l'arrière de la cabine à l'entrée de carrosserie **	0,12	0,07

* hauteurs pour une suspension cabine mécanique (001173)

** distance CB pour une prise d'air basse (009063)

Poids en kilogrammes et longueurs en mètres.

Essieu AV parabolique F48	Longeron 210 mm
Pneus AV 245/70R17,5	Sans déflecteur de pavillon

XB FA 12t – PX-5 – Day Cab



		XB										
		Day Cab										
Empattement		3,15	3,55	3,90	4,30	4,65	5,00	5,40	5,70	6,10	6,40	6,70
Poids châssis – cabine (1)		3428	3459	3481	3513	3537	3568	3581	3604	3631	3657	3684
Répartition (1)	AV	2396	2400	2401	2408	2408	2422	2447	2460	2466	2473	2479
	AR	1032	1059	1080	1104	1129	1145	1134	1144	1165	1184	1205

(1) Poids moyen du châssis - cabine calculé avec 30 L de gazole, 5 L d'AdBlue® et sans conducteur (tolérance de ± 3 %).

		XB											Capacité des essieux
		Day Cab											
Empattement		3,15	3,55	3,90	4,30	4,65	5,00	5,40	5,70	6,10	6,40	6,70	AV 4,48t et AR 8,48t
PTAC		11990 ou 12000											
Poids Mini / Maxi au sol	AV AR	2254 / 4480 687 / 8480											
Longueur de carrosserie	Mini	4,10	4,70	5,25	5,85	6,40	6,90	7,55	8,00	8,60	9,10	9,55	136/134 & essieu AV mini : 4,48t
	Maxi	4,65	5,40	6,00	6,70	7,35	8,00	8,70	9,25	10,00	10,25	10,25	

Ces valeurs sont définies à partir des **spécifications standards**, elles prennent pour limites la répartition des charges maximale autorisée sur chaque essieu, pour un chargement **uniformément réparti**.

XB FA 12t – PX-5 – Sleeper Cab



		XB										
		Sleeper Cab										
Empattement		3,15	3,55	3,90	4,30	4,65	5,00	5,40	5,70	6,10	6,40	6,70
Poids châssis – cabine (1)		-	3582	3604	3635	3659	3690	3704	3726	3753	3779	3807
Répartition (1)	AV	-	2542	2541	2547	2545	2559	2582	2595	2600	2607	2612
	AR	-	1040	1063	1088	1114	1131	1122	1131	1153	1172	1195

(1) Poids moyen du châssis - cabine calculé avec 30 L de gazole, 5 L d'AdBlue® et sans conducteur (tolérance de $\pm 3\%$).

		XB										Capacité des essieux	
		Sleeper Cab											
Empattement		3,15	3,55	3,90	4,30	4,65	5,00	5,40	5,70	6,10	6,40	6,70	AV 4,48t et AR 8,48t
PTAC		11990 ou 12000										Indice mini des pneus : 136/134 & essieu AV mini : 4,48t	
Poids Mini / Maxi au sol	AV	2254 / 4480											
	AR	687 / 8480											
Longueur de carrosserie	Mini	-	4,10	4,65	5,30	5,80	6,35	7,00	7,45	8,10	8,55	9,05	
	Maxi	-	4,80	5,40	6,15	6,75	7,40	8,15	8,75	9,45	9,90	9,90	

Ces valeurs sont définies à partir des **spécifications standards**, elles prennent pour limites la répartition des charges maximale autorisée sur chaque essieu, pour un chargement **uniformément réparti**.

XB FA 12t – PX-7 – Day Cab



		XB										
		Day Cab										
		3,15	3,55	3,90	4,30	4,65	5,00	5,40	5,70	6,10	6,40	6,70
Empattement		3,15	3,55	3,90	4,30	4,65	5,00	5,40	5,70	6,10	6,40	6,70
Poids châssis – cabine (1)		3613	3645	3667	3698	3722	3752	3766	3788	3815	3842	3869
Répartition (1)	AV	2577	2581	2583	2590	2590	2605	2629	2643	2649	2656	2662
	AR	1036	1064	1084	1108	1132	1147	1137	1145	1166	1186	1207

(1) Poids moyen du châssis - cabine calculé avec 30 L de gazole, 5 L d'AdBlue® et sans conducteur (tolérance de $\pm 3\%$).

		XB											Capacité des essieux
		Day Cab											
		3,15	3,55	3,90	4,30	4,65	5,00	5,40	5,70	6,10	6,40	6,70	
Empattement		3,15	3,55	3,90	4,30	4,65	5,00	5,40	5,70	6,10	6,40	6,70	
PTAC		11990 ou 12000											AV 4,48t et AR 8,48t
Poids Mini / Maxi au sol	AV	2254 / 4480											
	AR	687 / 8480											
Longueur de carrosserie	Mini	4,20	4,80	5,35	6,00	6,55	7,10	7,70	8,20	8,85	9,30	9,80	136/134 & essieu AV mini : 4,48t
	Maxi	4,80	5,50	6,15	6,90	7,50	8,15	8,90	9,50	10,20	10,25	10,25	

Ces valeurs sont définies à partir des **spécifications standards**, elles prennent pour limites la répartition des charges maximale autorisée sur chaque essieu, pour un chargement **uniformément réparti**.

XB FA 12t – PX-7 – Sleeper Cab

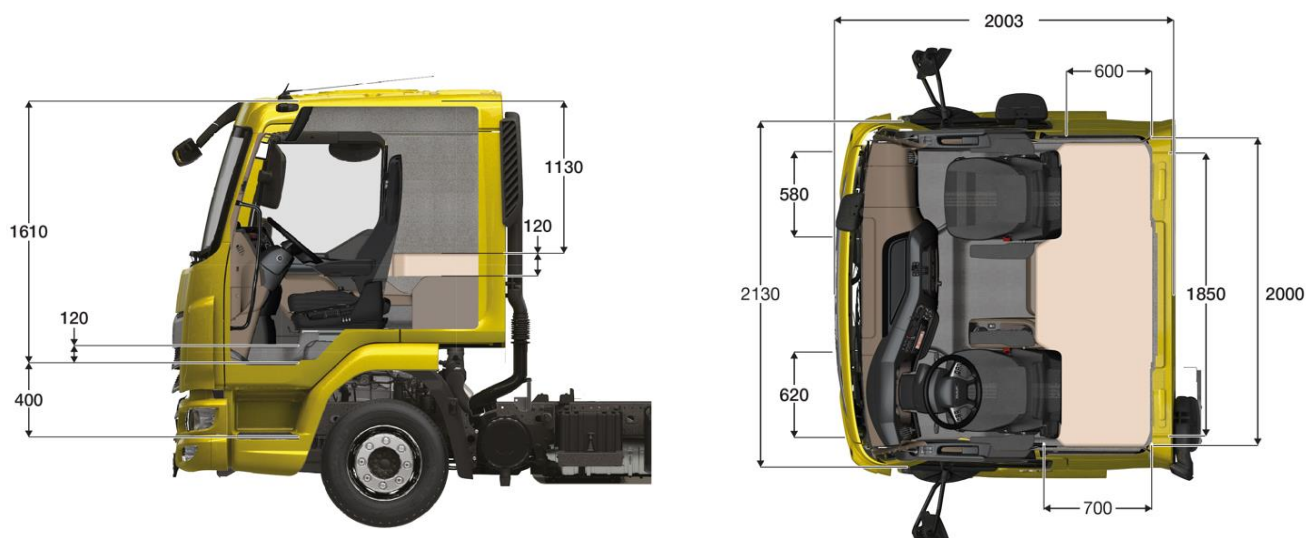

		XB										
		Sleeper Cab										
Empattement		3,15	3,55	3,90	4,30	4,65	5,00	5,40	5,70	6,10	6,40	6,70
Poids châssis – cabine (1)		-	3768	3790	3821	3846	3876	3889	3912	3939	3965	3992
Répartition (1)	AV	-	2722	2722	2728	2727	2741	2764	2777	2782	2790	2795
	AR	-	1046	1068	1093	1119	1135	1125	1135	1157	1175	1197

(1) Poids moyen du châssis - cabine calculé avec 30 L de gazole, 5 L d'AdBlue® et sans conducteur (tolérance de ± 3 %).

		XB										Capacité des essieux	
		Sleeper Cab											
Empattement		3,15	3,55	3,90	4,30	4,65	5,00	5,40	5,70	6,10	6,40	6,70	AV 4,48t et AR 8,48t
PTAC		11990 ou 12000											
Poids Mini / Maxi au sol	AV AR	2254 / 4480 687 / 8480											
Longueur de carrosserie	Mini	-	4,25	4,80	5,40	6,00	6,55	7,20	7,65	8,30	8,80	9,25	Indice mini des pneus : 136/134 & essieu AV mini : 4,48t
	Maxi	-	4,95	5,60	6,30	6,95	7,60	8,40	8,95	9,70	9,90	9,90	

Ces valeurs sont définies à partir des **spécifications standards**, elles prennent pour limites la répartition des charges maximale autorisée sur chaque essieu, pour un chargement **uniformément réparti**.

XB FA 12t PX-5 Régime moteur

		Manuelle			Automatique						
Boîte de vitesses (1er rapport - dernier rapport)		6S800 (6,58 - 0,78)			Powerline 8AP800 (4,89 - 0,64)				Allison 2500 (3,51 - 0,74)		
Pont AR		SR8.22									
Rapport de pont		3,31	3,73	4,10	3,31	3,73	4,10	4,56	5,13	4,10	4,56
Régime moteur à 85 km/h (tr/mn)	235/75R17,5	1505	1695	1864	1234	1391	1529	1701	1913	1768	1966
	245/70R17,5	1520	1713	1883	1247	1406	1545	1718	1933	1786	1987

XB FA 12t PX-7 Régime moteur

		Manuelle			Automatique									
Boîte de vitesses (1er rapport - dernier rapport)		6S1000 (6,75 - 0,78)			Powerline 8AP1000 (4,89 - 0,64)				Allison 3000 (3,49 - 0,69)					
Pont AR		SR8.22												
Rapport de pont		3,31	3,73	4,10	3,31	3,73	4,10	4,56	5,13	3,31	3,73	4,10	4,56	5,13
Régime moteur à 85 km/h (tr/mn)	235/75R17,5	1505	1695	1864	1234	1391	1529	1701	1913	1331	1500	1649	1834	2063
	245/70R17,5	1520	1713	1883	1247	1406	1545	1718	1933	1345	1515	1666	1853	2084

Les données ci-dessus sont à titre informatives. Selon la configuration et les options choisies, il se peut que certaines combinaisons de chaînes cinématiques ne soient pas disponibles bien que référencées ci-dessus.