

Fiche de spécification

XB 190

FA 4x2 Porteur, 7,5t

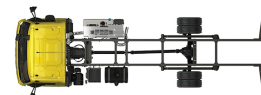

MOTEURS

XB NewGen 170 PX-5 (124 kW / 169 hp)
XB NewGen 190 PX-5 (139 kW / 189 hp)
XB NewGen 210 PX-5 (153 kW / 208 hp)
XB NewGen 230 PX-7 (167 kW / 227 hp)

PTAC

7490 kg (ou 7500 kg)

Max AV : 3600 kg

Max AR : 5000 kg

PTRA maximal

Jusqu'à 18000 kg

EXTÉRIEUR DE LA CABINE

Day Cab avec pare-chocs en acier, vitres teintées et lève-vitres électriques. Rétroviseurs principaux et rétroviseurs grand angle à chauffage électrique. Largeur de la cabine : 2 130 mm.; Rétroviseurs à réglage électrique; Bras de rétro. superstructure 2,50 -2,60 m; Antévisseur frontale; Préparation pour caméra de vue arrière.

Optional

02576 Day Cab agrandie	02083 Deux gyrophares LED
02106 Cabine Couchette	07343 Vitre latérale de porte passager
01173 Suspension de cabine: mécanique	00915 Sans vitre latérale/Vitre simple AR
01605 Suspension de cabine: mécanique renforcée	09101 Vitres teintées (vert), chauffantes
09983 Feux de brouillard	03605 Bras de rétro. superstructure 2,10 -2,29 m
09984 Feux de brouillard et phares de virage	09282 Bras de rétro. superstructure 2,30 -2,40 m
06629 Deux gyrophares	09283 Bras de rétro. superstructure 2,40 -2,50 m

EQUIPEMENTS AÉRODYNAMIQUES

Optional

09286 Préparation pour montage de déflecteur de pavillon	07092 Défl. de pavillon réglable bas (ensemble)
06776 Déflecteur de pavillon réglable	09287 Préparation pour déflecteurs latéraux
07109 Déflecteur de pavillon réglable haut (ensemble)	07112 Extensions latérales longues (ensemble)

COULEURS

Rampe de phares et pare-chocs : Gris foncé; Marches et ailes de la cabine Stone Grey; Couleur de châssis gris..

Optional

06485 Rampe de phares et pare-chocs : couleur cabine	16153 Couleurs de cabines et de châssis
01109 Marches et ailes couleur cabine	

INTÉRIEUR CABINE

Volant à gauche; Colonne de direction à réglage mécanique; Siège conducteur: suspension pneumatique; Siège passager : fixe, velours; Rangement sur tunnel moteur.

Optional

01847 Direction à droite	04346 Couchette inférieure, niveau normal
09271 Volant, cuir, couleur noir	03703 Chauffage auxiliaire de cabine Air Top 2000
03516 Colonne de direction à réglage pneumatique	04246 Trappe de pavillon, commande manuelle
00967 Ceintures de sécurité rouges	04258 Trappe de pavillon, commande électrique
16158 Types de sièges	

COMMUNICATION ET GESTION DE CONDUITE

Préparation pour connecteur FMS; Tachygraphe numérique, Stoneridge 1C version G2V2; Assistant pour conduire efficiente.

Optional

07706 Pas de DAF Connect	16155 Équipement audio, marques et pneus
---------------------------------	---

SÛRETÉ ET SÉCURITÉ

Reconnaissance des limites de vitesse; DAF Drowsiness Detection; Assistance au démarrage.

Optional

08631 Airbag (chauffeur) et 2 prétens. ceint. sécurité	01723 Sans avertisseur de marche AR
07414 Alarme de recul avec volume à réglage automatique	16156 Ensembles CE-ADR

SUSPENSION ET ESSIEUX

Avant : 3,60 t, parabolique, F36; Arrière : 5,00 t, parabolique, SR5.14.

Optional

01927 Suspension avant parabolique surélevée, Heavy Duty	00369 Suspension arrière parabolique, asymétrique
07368 Suspension av. parabolique, utilisation intensive	08031 Suspension arrière parabolique, usage lourd
01372 Suspension arrière pneumatique	01959 Suspension arrière parabolique, surélevée
01983 Suspension AR parabolique surélevée, Heavy Duty	

ROUES ET PNEUMATIQUES

Essieu(x) avant : 215/75R17.5; Essieu(x) arrière moteurs : 215/75R17.5; Goodyear; Enjoliveurs de roues gris argenté.

Optional

06764 Enjoliveurs de roues de couleur noire	16152 Marques et types de pneus
--	--

CHAÎNE CINÉMATIQUE

Moteur PX-5, moteur diesel 4 cylindres, 4,5 litres. Puissance 139 kW (189 CV) à 2 300 tr/min. Couple maxi 745 Nm à 1200 - 1 700 tr/min.; Valeurs d'émissions conformes à la norme Euro 6; Boîte de vitesses manuelle, 6 rapports.; Rapport de boîte 6,58-0,78.; Rapport pont AR 3.31.

Optional

07667 Boîte de vitesses autom. PowerLine, 8 rapports	02808 Rapport essieu arrière 4.56
01879 Rapport pont AR 3.73	02843 Blocage de différentiel mécanique
02800 Rapport essieu arrière 4.10	

EQUIPEMENTS DE FREINAGE

Frein sur échappement.

Optional

06195 Cmde frein de stat. avec position de test	09525 Cde frein stat avec pos. test et avert. verbal
09524 Commande frein de stat. avec avertissement vocal	

CHÂSSIS

Empattement 3,55 m / porte-à-faux arrière 1,98 m; Hauteur des longerons 210 mm; Unité EAS à droite, échap. à droite vers l'arrière; Coffre batt. gauche, sans supp. roue sec.; Réservoir à carburant en plastique 110 l; Réservoir pour AdBlue® 30 l, côté droit du châssis; Dispositif anti-projections.

Optional

04426 Batt. g., supp. roue de sec. sur porte-à-faux arr.	02011 Porte-roue de secours sur porte-à-faux arrière
04439 Coffre batt. gauche, porte -roue sec. droit	07071 Porte-roue de secours côté droit
01623 Barre anti-encastrément AR	03323 Feu arrière avec LED

EQUIPEMENTS D'ATTELAGE

Traverse de fermeture.

Optional

06779 Traverse D85-Dc70-V25, sans accouplement, montée	01185 Traverse att. D85-Dc70-V25, boule att. D85, montée
06657 Traverse D85-Dc70-V25, accouplement D85, montée	04661 Valeur D de la traverse D = 8,5

SUPERSTRUCTURES ET PRÉPARATIONS CARROSSERIE

Connecteur(s) châssis pour équip. auxiliaires; Config. de série des trous pour fix. de superstr..

Optional

06691 Connecteur équip. aux., avant de la cabine	01502 Sans feux de gabarit latéraux
02950 Connecteur d'application plate-forme hydraulique	00126 Méthode de fix. carr. BAM 1, consoles de type B
09240 Connecteur équip.aux., ramassage ordures ménagères	07487 Mét. de fix. de car. BAM 1, consoles fournies sép.
	07488 Mét. de fix. de car. BAM 3, consoles fournies sép.

PRISE DE FORCE

Optional

06624 PDF indirecte sur moteur avant	06282 PDF sur moteur arr. à 13 h, perma, entr. de pompe
06785 PDF mot. avant préparation alternateur 22,5 kW	16148 Types de PDF et positions

ALIMENTATION ÉLECTRIQUE 24 V

Alternateur 80 A, coffre batteries 2x 125 Ah..

Optional

01897 Alternateur 100 A	08797 Batteries 2x 175 Ah
--------------------------------	----------------------------------

PTC ET PTR

Poids du châssis, PTC technique 7 490 kg max.; Chaîne cinématique, PTR technique égal au PTC.

Optional

08643 Poids du châssis, PTC technique 7 500 kg max.	00054 Chaîne cinématique, PTR 18 000 kg max
03428 Chaîne cinématique, PTR 16 000 kg max	03700 Chaîne cinématique, PTR technique = PTC+3 500 kg

CONDITIONS D'UTILISATION

Séparateur d'eau, chauffé; Prise d'air basse.

Optional

01282 Climat tempéré	09960 Prise d'air sur pavillon
04256 Séparateur d'eau, non chauffé	04793 Plaque de protection radiateur
04482 Prise d'air haute, arrière cabine	

LIVRAISON DU VÉHICULE

Trousse à outils standard.

Optional

06491 Trousse à outils Europe de l'Est



Go to [DAF.com](https://www.daf.com) to configure your own perfect DAF.

Dimensions XB FA 7,5t

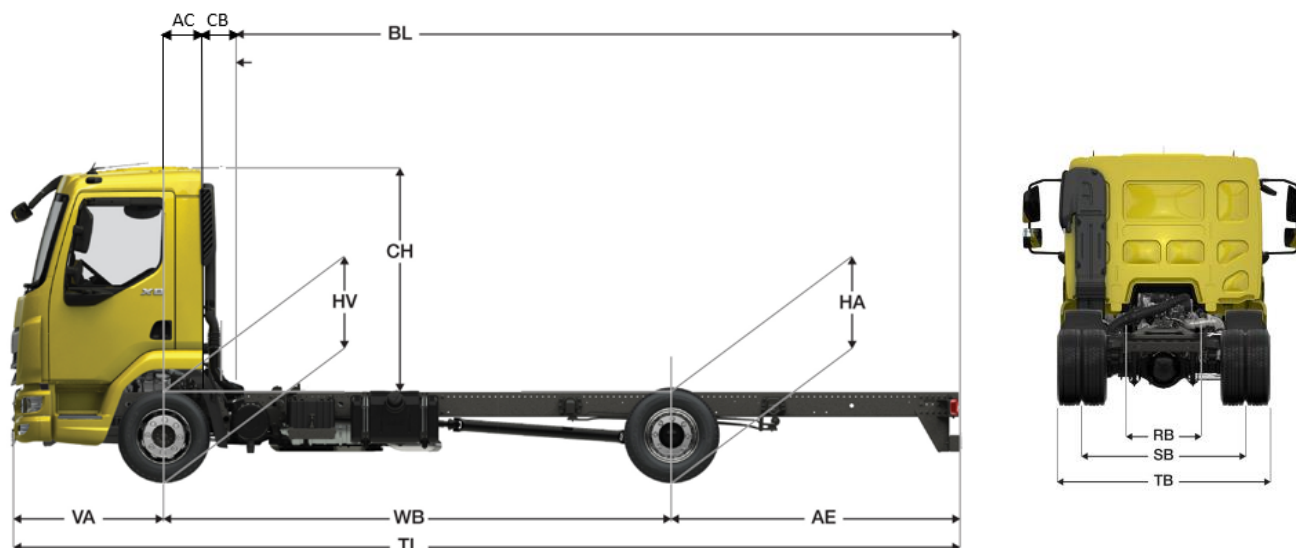

DIMENSIONS		31	35	39	43	46	50	54
WB : Empattement		3,15	3,55	3,90	4,30	4,65	5,00	5,40
AE : Porte à faux AR standard		1,73	1,98	2,23	2,43	2,75	2,83	2,43
VA : Porte à faux AV standard		1,28						
HA : Hauteur châssis AR	À vide	0,88						
	En charge	0,76						
Rayon de braquage entre murs		5,41	5,89	6,32	6,81	7,24	7,67	8,16
Rayon de braquage entre trottoirs		6,08	6,57	7,01	7,51	7,94	8,38	8,88
RB : Largeurs entre longerons		0,86						
SB : Voie		1,74						
TB : Largeur totale (hors rétroviseurs)		2,28						

CABINES	XB	
	Day	Sleeper
T (HV+CH) : Hauteur totale de la cabine *	2,65	
CH : Hauteur de cabine au-dessus des longerons *	1,87	
AC : De l'axe de l'essieu avant à l'arrière de la cabine	0,33	0,73
CB : De l'arrière de la cabine à l'entrée de carrosserie **	0,12	0,07

* hauteurs pour une suspension cabine mécanique (001173)

** distance CB pour une prise d'air basse (009063)

Poids en kilogrammes et longueurs en mètres.

Essieu AV parabolique F36	Longeron 210 mm
Pneus AV 215/75R17,5	Sans déflecteur de pavillon

XB FA 7,5t – PX-5 – Day Cab



		XB						
		Day Cab						
Empattement		3,15	3,55	3,90	4,30	4,65	5,00	5,40
Poids châssis – cabine (1)		2932	2949	2966	2998	3025	3041	3048
Répartition (1)	AV	2255	2253	2252	2260	2264	2271	2288
	AR	676	697	714	737	762	770	759

(1) Poids moyen du châssis - cabine calculé avec 30 L de gazole, 5 L d'AdBlue® et sans conducteur (tolérance de ± 3 %).

		XB							Capacité des essieux
		Day Cab							
Empattement		3,15	3,55	3,90	4,30	4,65	5,00	5,40	AV 3,4t et AR 5,0t Indice mini des pneus : 126/116 & essieu AV mini : 3,4t
PTAC		7490 ou 7500							
Poids Mini / Maxi au sol	AV AR	2254 / 3400 687 / 5000							
Longueur de carrosserie	Mini	4,10	4,70	5,25	5,85	6,40	6,95	7,55	AV 3,6t et AR 5,0t Indice mini des pneus : 128/116 & essieu AV mini : 3,6t
	Maxi	5,25	6,00	6,70	7,50	8,20	8,90	9,75	
PTAC		7490 ou 7500							
Poids Mini / Maxi au sol	AV AR	2254 / 3600 687 / 5000							
Longueur de carrosserie	Mini	3,85	4,40	4,90	5,50	6,00	6,50	7,10	
	Maxi	5,25	6,00	6,70	7,50	8,20	8,90	9,75	

Ces valeurs sont définies à partir des **spécifications standards**, elles prennent pour limites la répartition des charges maximale autorisée sur chaque essieu, pour un chargement **uniformément réparti**.

XB FA 7,5t – PX-5 – Sleeper Cab



		XB						
		Sleeper Cab						
Empattement		3,15	3,55	3,90	4,30	4,65	5,00	5,40
Poids châssis – cabine (1)		-	3073	3090	3121	3149	3165	3171
Répartition (1)	AV	-	2359	2360	2369	2374	2382	2400
	AR	-	714	730	752	775	783	771

(1) Poids moyen du châssis - cabine calculé avec 30 L de gazole, 5 L d'AdBlue® et sans conducteur (tolérance de $\pm 3\%$).

		XB						<u>Capacité des essieux</u>	
		Sleeper Cab							
Empattement		3,15	3,55	3,90	4,30	4,65	5,00	5,40	<u>AV 3,4t et AR 5,0t</u>
PTAC		7490 ou 7500						Indice mini des pneus : 126/116 & essieu AV mini : 3,4t	
Poids Mini / Maxi au sol	AV	2254 / 3400							
	AR	687 / 5000							
Longueur de carrosserie	Mini	-	4,15	4,70	5,35	5,90	6,45	7,10	
	Maxi	-	5,50	6,20	7,05	7,75	8,50	9,35	
PTAC		7490 ou 7500						<u>AV 3,6t et AR 5,0t</u>	
Poids Mini / Maxi au sol	AV	2254 / 3600							Indice mini des pneus : 128/116 & essieu AV mini : 3,6t
	AR	687 / 5000							
Longueur de carrosserie	Mini	-	3,85	4,35	4,95	5,50	6,00	6,60	
	Maxi	-	5,50	6,20	7,05	7,75	8,50	9,35	

Ces valeurs sont définies à partir des **spécifications standards**, elles prennent pour limites la répartition des charges maximale autorisée sur chaque essieu, pour un chargement **uniformément réparti**.

XB FA 7,5t – PX-7 – Day Cab

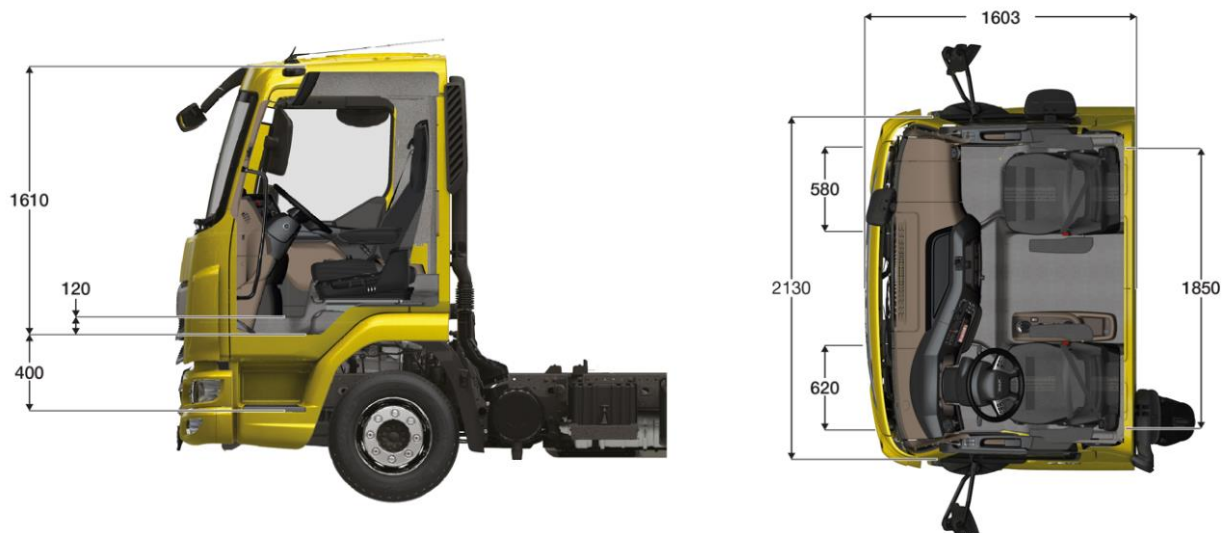

		XB						
		Day Cab						
Empattement		3,15	3,55	3,90	4,30	4,65	5,00	5,40
Poids châssis – cabine (1)		3117	3146	3161	3185	3201	3227	3240
Répartition (1)	AV	2436	2439	2438	2443	2440	2453	2474
	AR	681	707	723	742	760	774	766

(1) Poids moyen du châssis - cabine calculé avec 30 L de gazole, 5 L d'AdBlue® et sans conducteur (tolérance de $\pm 3\%$).

		XB							Capacité des essieux
		Day Cab							
Empattement		3,15	3,55	3,90	4,30	4,65	5,00	5,40	AV 3,4t et AR 5,0t
PTAC		7490 ou 7500							
Poids Mini / Maxi au sol	AV AR	2254 / 3400 687 / 5000							
Longueur de carrosserie	Mini	4,25	4,90	5,45	6,10	6,70	7,25	7,90	Indice mini des pneus : 126/116 & essieu AV mini : 3,4t
	Maxi	5,50	6,35	7,05	7,90	8,60	9,35	10,25	
PTAC		7490 ou 7500							AV 3,6t et AR 5,0t
Poids Mini / Maxi au sol	AV AR	2254 / 3600 687 / 5000							
Longueur de carrosserie	Mini	4,00	4,60	5,15	5,75	6,30	6,80	7,40	
	Maxi	5,50	6,35	7,05	7,90	8,60	9,35	10,25	

Ces valeurs sont définies à partir des **spécifications standards**, elles prennent pour limites la répartition des charges maximale autorisée sur chaque essieu, pour un chargement **uniformément réparti**.

XB FA 7,5t – PX-7 – Sleeper Cab

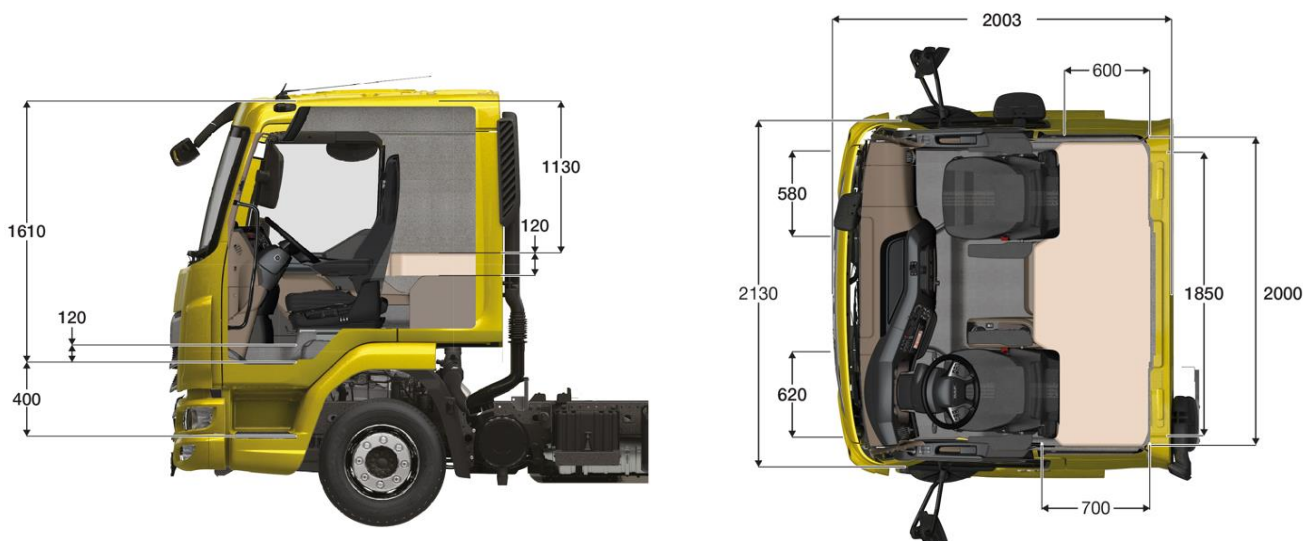

		XB						
		Sleeper Cab						
Empattement		3,15	3,55	3,90	4,30	4,65	5,00	5,40
Poids châssis – cabine (1)		-	3270	3284	3308	3324	3351	3363
Répartition (1)	AV	-	2545	2546	2552	2551	2564	2586
	AR	-	724	739	756	774	787	778

(1) Poids moyen du châssis - cabine calculé avec 30 L de gazole, 5 L d'AdBlue® et sans conducteur (tolérance de $\pm 3\%$).

		XB						<u>Capacité des essieux</u>	
		Sleeper Cab							
Empattement		3,15	3,55	3,90	4,30	4,65	5,00	5,40	<u>AV 3,4t et AR 5,0t</u>
PTAC		7490 ou 7500						Indice mini des pneus : 126/116 & essieu AV mini : 3,4t	
Poids Mini / Maxi au sol	AV	2254 / 3400							& essieu AV mini : 3,4t
	AR	687 / 5000							
Longueur de carrosserie	Mini	-	4,35	4,95	5,60	6,20	6,80	7,45	<u>AV 3,6t et AR 5,0t</u>
	Maxi	-	5,85	6,55	7,45	8,20	8,95	9,85	
PTAC		7490 ou 7500						Indice mini des pneus : 128/116 & essieu AV mini : 3,6t	
Poids Mini / Maxi au sol	AV	2254 / 3600							
	AR	687 / 5000							
Longueur de carrosserie	Mini	-	4,05	4,60	5,25	5,80	6,35	6,95	& essieu AV mini : 3,6t
	Maxi	-	5,85	6,55	7,45	8,20	8,95	9,85	

Ces valeurs sont définies à partir des **spécifications standards**, elles prennent pour limites la répartition des charges maximale autorisée sur chaque essieu, pour un chargement **uniformément réparti**.

XB FA 7,5t PX-5 Régime moteur

Boîte de vitesses (1er rapport - dernier rapport)		Manuelle								Automatique			
		6S700 (6,02 - 0,79)				6S800 (6,58 - 0,78)				Powerline 8AP800 (4,89 - 0,64)			
Pont AR		SR 5.14											
Rapport de pont		3,31	3,73	4,10	4,56	3,31	3,73	4,10	4,56	3,31	3,73	4,10	4,56
Régime moteur à 85 km/h (tr/mn)	215/75R17.5	1584	1785	1962	2182	1564	1762	1937	2154	1283	1446	1589	1767
	225/75R17,5	1544	1739	1912	2126	1524	1717	1888	2099	1250	1409	1549	1722

XB FA 7,5t PX-7 Régime moteur

Boîte de vitesses (1er rapport - dernier rapport)		Manuelle				Automatique			
		6S1000 (6,75 - 0,78)				Powerline 8AP1000 (4,89 - 0,64)			
Pont AR		SR 5.14							
Rapport de pont		3,31	3,73	4,10	4,56	3,31	3,73	4,10	4,56
Régime moteur à 85 km/h (tr/mn)	215/75R17.5	1564	1762	1937	2154	1283	1446	1589	1767
	225/75R17,5	1524	1717	1888	2099	1250	1409	1549	1722

Les données ci-dessus sont à titre informatives. Selon la configuration et les options choisies, il se peut que certaines combinaisons de chaînes cinématiques ne soient pas disponibles bien que référencées ci-dessus.