

# Specification sheet

## XD 300

FAR 6X2 Porteur, essieu fou simple



### ENGINES

- XD NewGen 300 MX-11 (220 kW / 299 CV)
- XD NewGen 340 MX-11 (251 kW / 341 CV)
- XD NewGen 370 MX-11 (270 kW / 367 CV)
- XD NewGen 410 MX-11 (300 kW / 408 CV)
- XD NewGen 450 MX-11 (330 kW / 449 CV)

### GVM<sup>1)</sup>

26000 kg

Max. front 8000 kg

Max. rear 19000 kg

### GCM<sup>2)</sup>

38000 kg

## GROUPES D'OPTIONS (PACKS)

### Optional

**17448** Safety Pack NGD      **17595** Executive Pack XD/XF  
**10278** Efficiency Plus Pack XD

## EXTÉRIEUR DE LA CABINE

Day Cab de luxe offrant un aérodynamisme inégalé pour une conduite économe en carburant et de faibles émissions de CO2. Le grand écran avant profond et incurvé sur les côtés associé aux grandes vitres latérales offre au conducteur une visibilité directe inégalée pour améliorer la sécurité sur la route. Longueur de cabine : 2030 mm ; largeur de cabine : 2 500 mm. Nombre de marches d'accès à la cabine : 2.; Suspension de cabine: mécanique; Phares LED; DAF Corner View.

### Optional

**07018** Sleeper Cab      **01836** Skylights à LED  
**06244** Sleeper High Cab      **00949** Skylights à LED ; aux.  
Éclair. LED sr pav cab  
**02889** Exécution avant du      **01925** Deux phares attelage LED  
châssis : pas de plaque      pr paroi arrière cabine  
inf.      **01891** Gyrophares à l'avant de la  
cabine, préparés  
**02952** Exécution avant du      **06629** Deux gyrophares  
châssis : plaque inf. aéro  
**07586** Exécution avant du      **03232** Pare-brise avant avec film  
châssis : robuste      solaire  
**01226** Suspension de cabine:      **03317** Vitre arrière : double  
pneumatique      vitrage  
**03358** Pare-soleil extérieur      **07343** Vitre latérale de porte  
**03922** Phares antibrouillard      passager  
avant  
**00936** Éclairage LED aux sur      **01362** DAF Digital Vision System  
pavillon cabine, préparé

## EQUIPEMENTS AÉRODYNAMIQUES

### Optional

**00008** Défl. pavillon régl. court      **00082** Défecteur de pavillon  
pour Sleeper High Cab      réglable pour Day Cab  
**00124** Défl. pav. régl. lg mil. >      **00097** Défecteur de pavillon  
4m(!) Sleeper High Cab      réglable pour Sleeper Cab  
**01538** Défl. pav. régl. lg bas haut      **00020** Défl. pav. régl. lg bas pour  
> 4m(!) Sleeper High      Sleeper High Cab  
**02662** Défl. pav. régl. lg. mil.      pour Sleeper High Cab  
pour Sleeper High Cab      XD

## COULEURS

Couleur de la cabine Chrystal White E1980; Couleur de châssis gris.;  
Couleur du pare-chocs : Crystal White.

## INTÉRIEUR CABINE

Couleur de garniture intérieure cabine : Luxury; Finition du tableau de bord : Vision; Décoration intérieure de la cabine : Hexagon; Siège conducteur : Comfort Air; Siège pass. : cinéma avec revêtement tissu; Pas de planche de tableau de bord; Compartiment de rangement au centre; Réglage automatique température/air conditionné; Sans réchauffeur auxiliaire.

### Optional

**02354** Volant avec surpiques      **02117** 3ème siège passager  
argent      **02837** Planche de tableau de  
**02355** Volant, cuir      bord  
**02353** Décoration intérieure de la      **03948** Tiroir simple  
cabine : Argenta      **03954** Réfrigérateur  
**02350** Décoration intérieure de la      **02838** Matelas en mousse pour  
cabine : Natura      couchette inférieure  
**07733** Siège conducteur : Luxury      **02854** Matelas Xtra Comfort  
Air      pour couchette inférieure  
**07736** Siège conducteur : Super      **01775** Matelas Xtra Comfort,  
Air      surmatelas couchette inf.  
**07737** Siège conducteur : Xtra      **06970** Climatisation cabine  
Leather Air      automatique  
**09541** Accoudoir siège      conducteur  
**01740** Accoudoir sur les deux      côtés du siège chauffeur

## COMMUNICATION ET GESTION DE CONDUITE

PACCAR Connect; Tachygraphe numérique, Stoneridge 1C version G2V2; Réglage du limiteur de vitesse 85/90 km/h; DAF Infotainment Luxury avec haut-parleurs Luxury; Régulateur vitesse adaptatif avec FCW et AEBS-3; Assistant pour conduire efficace.

### Optional

**09681** Préparation pour norme      **06991** Régulateur de vitesse  
Maut      prédictif (PCC)  
**03470** DAF Infotainment System      **06992** Régulateur de vitesse  
: Exclusive, préparé      prédictif Lite  
**01915** DAF Infotainment System      : Luxury Plus

## SÛRETÉ ET SÉCURITÉ

Alerte de franchissement de ligne; Contrôle de stabilité du véhicule (VSC); Antidémarrage moteur de base; Pas d'ensembles CE-ADR; DAF Side & Turn Assist.

### Optional

**08631** Airbag (chauffeur) et 2      **00795** Normes de sécurité CE-  
prétens. ceint. sécurité      ADR

## SUSPENSION ET ESSIEUX

Avant : 8,00 t, parabolique, 163 N; Charge sur essieu arrière 12,00 t; Arrière : 19,50 t, suspension pneumatique, SR1344; Charge de l'essieu fou 7,5 t; Dispositif de levage.

### Optional

**06257** Charge sur essieu avant      **04588** Essieu arrière, type  
9,00 t      SR1347  
**06095** Charge sur essieu avant      **03040** Pont AR: 11,50 t  
10,00 t      **08191** Contrôle de la charge sur  
**04647** Suspension avant      essieux  
pneumatique  
**04057** Essieu arrière, type      HR1356

## ROUES ET PNEUMATIQUES

Essieu(x) arrière moteurs : 315/70R22.5; F1,315/70R22.5GO  
FMXSE 156/150 L Steering BBA 3P; R1,315/70R22.5GO FMXDE  
154/150 L Traction BBA 3P; R2,315/70R22.5GO FMXSE 156/150  
L Steering BBA 3P.

### Optional

**16152** Marques et types de  
pneus

## CHAÎNE CINÉMATIQUE

Moteur MX-11, moteur diesel 6 cylindres, 10,8 litres. Puissance 220 kW (299 CV) à 1600 tr/min. Couple maxi 1450 Nm à 900 - 1400 tr/min.; Valeurs d'émissions conformes à la norme Euro 6; Carburant Eco; TraXon 12 vit 12TX1810 surmult, 12,92-0,77; Rapport de boîte 12,92-0,77; Rapport essieu arrière 3,08.

### Optional

<b>07110</b> Performances Eco	<b>08371</b> Ensemble routier long (LCV)
<b>02313</b> Boîte de vitesses (prise directe)	<b>09638</b> Applications tout-terrain
<b>01514</b> Urge-to-move	<b>01498</b> Applications tout-terrain avec fonction Rock-free
<b>07101</b> Transport standard, version Lite	<b>02843</b> Blocage de différentiel mécanique
<b>09637</b> Transport de liquides	

## EQUIPEMENTS DE FREINAGE

Frein sur échappement; Freins à disque ventilé à l'avant et à l'arrière. Système d'air à circuit double avec commande électronique (EBS). Compresseur d'air refroidi par eau entraîné par moteur avec sécheur à air chauffant automatique..

### Optional

<b>09921</b> MX Engine Brake	<b>04901</b> Cylindres de frein à ressort sur essieu avant
<b>02715</b> Ralentisseur ZF Intarder	<b>00929</b> Essieu arrière entraîné avec freins à tambour
<b>01572</b> Cde de frein de stationnement électropneumatique	

## CHÂSSIS

Empattement 3,80 m / porte-à-faux arrière 2,05 m; Hauteur longerons 260 mm; Agencement standard des composants châssis; Rés carburant alu 340 l G, hauteur 620 mm; Réservoir AdBlue® 45 l, côté gauche du châssis; Barre anti-encastrement AV; Dispositif anti-projections.

### Optional

<b>02601</b> Hauteur longerons 310 mm	<b>07071</b> Porte-roue de secours côté droit
<b>08641</b> Réservoirs d'air en aluminium	<b>03323</b> Feu arrière avec LED
<b>16157</b> Réservoirs de carburant, matériaux et hauteurs	

## EQUIPEMENTS D'ATTELAGE

Traverse de fermeture.

### Optional

<b>07033</b> Accouplement de remorque D=13,7	<b>08027</b> Accouplement de remorque Rockinger D=20,0
<b>07034</b> Accouplement de remorque D=20,0	<b>04659</b> Câble remorque EBS
<b>08026</b> Accouplement de remorque Rockinger D=13,0	

## SUPERSTRUCTURES ET PRÉPARATIONS CARROSSERIE

Connecteur(s) châssis pour équip. auxiliaires.

### Optional

<b>02729</b> Connecteur d'application prêt à l'emploi	<b>09208</b> Préparation de châssis pour BDF multi-système
<b>09421</b> Câblage de réserve supplémentaire	<b>08121</b> Application hayon élévateur
<b>09201</b> Préparation de châssis pour BDF	

## PRISE DE FORCE

### Optional

**16148** Types de PDF et positions

## ALIMENTATION ÉLECTRIQUE 24 V

Alternateur 110 A, batteries 2x140 Ah..

### Optional

<b>04492</b> Alternateur 130 A	<b>07671</b> 2 batteries 210 Ah AGM de type C
<b>08775</b> Alternateur 150 A	<b>06440</b> Batteries 2 x 230 Ah
<b>08797</b> Batteries 2x 175 Ah	

## PTC ET PTR

Poids du châssis, PTC technique 27 000 kg max.; Chaîne cinématique, PTR 38000 kg max classe 2.

### Optional

<b>00209</b> Chaîne cinématique, PTR 40 000 kg max classe 3	<b>00939</b> Chaîne cinématique, PTR 56 000 kg max classe 2
<b>03673</b> Chaîne cinématique, PTR 44 000 kg max classe 2	<b>00818</b> Chaîne cinématique, PTR 60 000 kg max classe 3
<b>03675</b> Chaîne cinématique, PTR 50 000 kg max classe 3	

## CONDITIONS D'UTILISATION

Prise d'air avant.

### Optional

<b>02260</b> Isolation de cabine supplémentaire	<b>06614</b> Protection anti-projection de poussière
<b>03648</b> Prise d'air haute, avec préfiltre cyclone	

## ASSISTANCE ET ENTRETIEN

Warranty Plus - Transmission comprend la garantie complète du véhicule pendant 1 an fournie par l'OEM (sauf pièces d'usure) et de la transmission pendant la deuxième et la troisième année jusqu'à 300 000 km et le dépannage pendant la première année.; Service ITS.

### Optional

<b>08311</b> Intervalle d'entretien espacé
--

## LIVRAISON DU VÉHICULE

Trousse à outils minimum.

### Optional

<b>07569</b> Cric de levage
-----------------------------



Go to [DAF.com](https://www.daf.com) to configure your own perfect DAF.

# XD 300

## FAR 6X2 Porteur, essieu fou simple

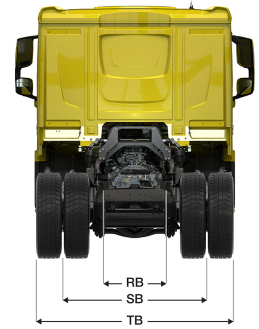
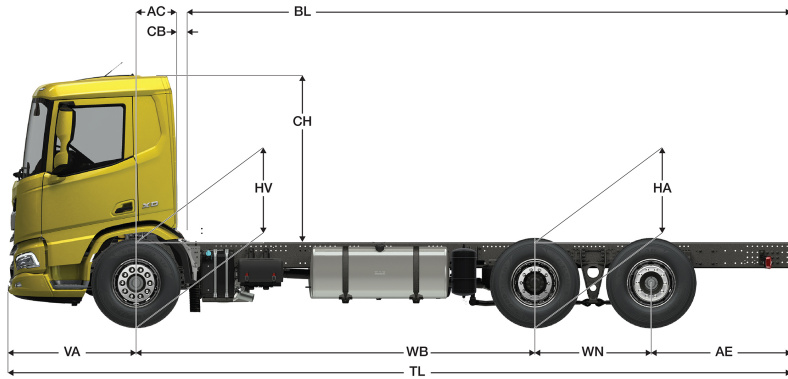

	Wheelbase - AE		Unladen weight <sup>1)</sup>			Gross Carrying Capacity			Variable dimensions									
	WB	AE <sup>5)</sup>	Front	Rear	Total	Front	Rear	Total	AC	CB <sup>6)</sup>	CH	BL <sup>7)</sup>	BL	TL	HA <sup>8)</sup>	HA <sup>9)</sup>	TK <sup>10)</sup>	TW <sup>11)</sup>
DAY CAB	3,80	2,05	4804	2959	7763	3196	16041	18237	0,50	0,07	2,06	6,13	6,34	8,78	0,97	0,94	14,93	16,34
	4,20	2,40	4789	3036	7825	3211	15964	18175	0,50	0,07	2,06	6,78	7,02	9,53	0,97	0,94	15,97	17,40
	4,40	2,55	4790	3092	7882	3210	15908	18118	0,50	0,07	2,06	7,10	7,35	9,88	0,97	0,94	16,49	17,92
	4,60	2,55	4848	3208	8057	3152	15792	17943	0,50	0,07	2,06	7,46	7,72	10,08	0,97	0,94	17,01	18,45
	4,80	2,70	4828	3237	8065	3172	15763	17935	0,50	0,07	2,06	7,79	8,04	10,43	0,97	0,94	17,53	18,98
	5,05	2,90	4817	3281	8098	3183	15719	17902	0,50	0,07	2,06	8,19	8,47	10,88	0,97	0,94	18,19	19,64
	5,30	2,90	4825	3298	8123	3175	15702	17877	0,50	0,07	2,06	8,61	8,89	11,13	0,97	0,94	18,84	20,30
	5,60	2,85	4872	3390	8262	3128	15610	17738	0,50	0,07	2,01	9,12	9,44	11,38	1,02	0,99	19,63	21,10
	5,90	2,80	4884	3402	8287	3116	15598	17713	0,50	0,07	2,01	9,63	9,96	11,63	1,02	0,99	20,41	21,89
	6,10	2,80	4891	3415	8306	3109	15585	17694	0,50	0,07	2,01	9,95	10,30	11,83	1,02	0,99	20,94	22,42
SLEEPER CAB	3,80	2,05	4804	2959	7763	3196	16041	18237	0,50	0,07	2,06	6,13	6,34	8,78	0,97	0,94	14,93	16,34
	4,20	2,40	4890	3039	7929	3110	15961	18071	0,83	0,07	2,06	6,17	6,40	9,53	0,97	0,94	15,97	17,40
	4,40	2,55	4892	3095	7987	3108	15905	18013	0,83	0,07	2,06	6,49	6,74	9,88	0,97	0,94	16,49	17,92
	4,60	2,55	4950	3211	8161	3050	15789	17839	0,83	0,07	2,06	6,85	7,11	10,08	0,97	0,94	17,01	18,45
	4,80	2,70	4930	3239	8169	3070	15761	17831	0,83	0,07	2,06	7,18	7,43	10,43	0,97	0,94	17,53	18,98
	5,05	2,90	4919	3283	8202	3081	15717	17798	0,83	0,07	2,06	7,58	7,87	10,88	0,97	0,94	18,19	19,64
	5,30	2,90	4927	3300	8227	3073	15700	17773	0,83	0,07	2,06	7,99	8,29	11,13	0,97	0,94	18,84	20,30
	5,60	2,85	4974	3392	8366	3026	15608	17634	0,83	0,07	2,01	8,51	8,83	11,38	1,02	0,99	19,63	21,10
	5,90	2,80	4987	3404	8391	3013	15596	17609	0,83	0,07	2,01	9,03	9,36	11,63	1,02	0,99	20,41	21,89
	6,10	2,80	4993	3417	8410	3007	15583	17590	0,83	0,07	2,01	9,37	9,71	11,83	1,02	0,99	20,94	22,42
SLEEPER HIGH CAB	3,80	2,05	4804	2959	7763	3196	16041	18237	0,50	0,07	2,06	6,13	6,34	8,78	0,97	0,94	14,93	16,34
	4,20	2,40	4921	3038	7959	3079	15962	18041	0,83	0,07	2,54	6,17	6,41	9,53	0,97	0,94	15,97	17,40
	4,40	2,55	4922	3094	8016	3078	15906	17984	0,83	0,07	2,54	6,50	6,76	9,88	0,97	0,94	16,49	17,92
	4,60	2,55	4980	3210	8190	3020	15790	17810	0,83	0,07	2,54	6,86	7,12	10,08	0,97	0,94	17,01	18,45
	4,80	2,70	4960	3239	8199	3040	15761	17801	0,83	0,07	2,54	7,18	7,45	10,43	0,97	0,94	17,53	18,98
	5,05	2,90	4949	3283	8232	3051	15717	17768	0,83	0,07	2,54	7,60	7,87	10,88	0,97	0,94	18,19	19,64
	5,30	2,90	4957	3300	8257	3043	15700	17743	0,83	0,07	2,54	8,01	8,31	11,13	0,97	0,94	18,84	20,30
	5,60	2,85	5004	3392	8396	2996	15608	17604	0,83	0,07	2,49	8,53	8,85	11,38	1,02	0,99	19,63	21,10
	5,90	2,80	5017	3404	8421	2983	15596	17579	0,83	0,07	2,49	9,04	9,37	11,63	1,02	0,99	20,41	21,89
	6,10	2,80	5023	3416	8440	2977	15584	17560	0,83	0,07	2,49	9,37	9,73	11,83	1,02	0,99	20,94	22,42

OTHER DIMENSIONS VA: 1,53 WN: 1,40 HV<sup>12)</sup>: 0,97 HV<sup>13)</sup>: 0,93 RB: 0,79 SB: 1,82 TB<sup>14)</sup>: 2,48

1) PTC conforme aux documents d'inscription.  
 2) PTR conforme aux documents d'inscription.  
 3) Charge d'essieu pour taille standard des pneus.  
 4) Poids de châssis - cabine calculé avec les spécifications standards, 306 l de gazole, 41 l d'AdBlue® et un conducteur de 150 kg (tolérance de ± 3 %). Les changements de spécification peuvent avoir une incidence majeure sur le poids du véhicule.  
 5) D'autres dimensions AE sont disponibles pour la plupart des WB. Modifier le porte-à-faux arrière à la longueur calculée.  
 6) CB fourni basé sur une prise d'air et/ou échappement.  
 7) Calculer la longueur de carrosserie spécifique du client à l'aide de TOPEC. La longueur de carrosserie fournie est basée sur une charge également distribuée et sur un véhicule chargé jusqu'à la capacité maximale de l'essieu.

8) Hauteur sans charge au centre de l'essieu entraîné (essieu postérieur abaissé).  
 9) Hauteur en charge au centre de l'essieu entraîné.  
 10) R1 = cercle de braquage entre trottoirs.  
 11) R2 = cercle de braquage entre murs.  
 12) Hauteur sans charge au centre de l'essieu ou des essieux avant.  
 13) Hauteur en charge au centre de l'essieu ou des essieux avant.  
 14) TB est la largeur totale à l'arrière. (Au centre de l'essieu avant 255).

Depending on the vehicle configuration a specific option may not be possible. The availability and specification of this vehicle may differ per country. For further information please contact the DAF organisation. Pictures and technical illustrations are not binding in detail and can differ from the standard specification. Subject to modification without prior notice.